



5088

GATEWAY - PASARELA DE COMUNICACIÓN

Soluciones de alarma de incendio
descripción técnica

Índice

1.	INTRODUCCIÓN	5
2.	ABREVIACIONES	6
3.	DESCRIPCIÓN GENERAL	7
3.1.	ARMARIO	9
3.2.	COMUNICACIÓN ETHERNET (10 BASE-T)	9
3.3.	COMUNICACIÓN PLC (RS232)	9
3.4.	COMUNICACIÓN MÓDEM (RS485/RS232)	9
3.5.	INDICADORES LED	9
4.	TENSION DE ALIMENTACIÓN	10
4.1.	EBL512 G3	10
4.2.	EBLONE	10
5.	SISTEMA OPERATIVO	10
5.1.	COMPATIBILIDAD	10
5.2.	ACTUALIZAR EL SISTEMA OPERATIVO	11
6.	SOFTWARE	12
6.1.	EBLWEB	12
7.	CONFIGURACIÓN DE EBLWEB	12
7.1.	GATEWAY	12
7.1.1.	ASISTENTE DE CONFIGURACIÓN (SETUP WIZARD)	12
7.1.2.	INFORMACIÓN GENERAL	15
7.1.3.	INFORMACIÓN DE UNIDAD	15
7.1.4.	CONFIGURACIÓN DE LA UNIDAD	15
7.1.5.	CONFIGURACIÓN DEL NAVEGADOR	16
7.1.6.	CONFIGURACIÓN DE GATEWAY/EBLNET	18
7.1.7.	CONFIGURACIÓN DE NOTIFICACIONES	19
7.1.8.	CONEXIÓN DE SERVICIO (ETH1)	23
7.1.9.	CONFIGURACIÓN DE LA MÁQUINA	23
7.1.10.	CONVERTIR SERVIDOR WEB EN GATEWAY	24
8.	SOFTWARE Y CONFIGURACIÓN	25
8.1.	PAQUETE DE SOFTWARE DE EBLWEB	25
8.1.1.	DESCARGAR SOFTWARE EBLWEB	25
8.2.	DATOS DE CONFIGURACIÓN DE EBLWEB	25
8.2.1.	DESCARGAR CONFIGURACIÓN EBLWEB	26
8.2.2.	COPIA DE SEGURIDAD (SUBIDA)	26
8.3.	DATOS ESPECÍFICOS DE INSTALACIÓN (SITE SPECIFIC DATA (SSD))	27
8.3.1.	DESCARGA DE LOS DATOS DE CONFIGURACIÓN (DOWNLOAD VIA CONFIGURATION DATA)	27
8.3.2.	DESCARGA DE SSD PARA ECI (DOWNLOAD VIA DOWNLOAD SSD FOR CIE)	27
8.3.3.	DESCARGA A TRAVÉS DE MENÚ INDIVIDUAL	27
9.	EBLWEB	28

9.1.	SESIÓN DE USUARIO	29
9.2.	CERRAR SESIÓN DE USUARIO	29
9.3.	SILENCIAR ZUMBADOR (APAGAR SONIDO)	30
9.4.	ESTADO	30
9.4.1.	ALARMA DE INCENDIO	32
9.4.2.	PRE-AVISO/CO-INCIDENCIA/ALARMA RETARDADA/SILENCIOSA	32
9.4.3.	FALLO	32
9.4.4.	DESHABILITACIONES	33
9.4.5.	AVISO TÉCNICO	34
9.4.6.	ENCLAVAMIENTO	34
9.4.7.	PUERTA ABIERTA	34
9.4.8.	ZONAS EN MODO TEST	34
9.4.9.	SEÑAL DE SERVICIO	34
9.4.10.	ERROR COMUNICACIÓN	35
9.5.	REGISTRO DE EVENTOS	36
9.5.1.	TODOS LOS REGISTROS	36
9.5.2.	REGISTRO ALARMAS	36
9.5.3.	REGISTRO DE ENCLAVAMIENTO	36
9.5.4.	REGISTRO GENERAL	36
9.5.5.	REGISTRO WEB	36
9.5.6.	REGISTRO DE LUZ DE EVACUACIÓN	36
9.5.7.	ALARMA MODO DE PRUEBA	36
9.6.	MANTENIMIENTO (FUNCIÓN WEB)	37
9.6.1.	FUNCIÓN WEB	37
9.6.2.	ENLACE WEB	38
9.7.	INFORMACIÓN BÁSICA	38
9.7.1.	NOMBRE DE USUARIO / CONTRASEÑA	38
9.7.2.	DIRECCIÓN E-MAIL	39
9.8.	UNIDADES DE CONTROL	39
9.8.1.	ESTADÍSTICAS UNIDAD CONTROL (INFORMACIÓN DE SISTEMA)	40
9.8.2.	ESTADÍSTICAS BUCLE	40
9.9.	DIAGNÓSTICO DETECTOR	40
9.9.1.	LISTA DETECTOR	40
9.9.2.	LISTA SERVICIO	40
9.10.	OPERACIONES DESHABILITACIONES	41
9.10.1.	ZONA	41
9.10.2.	RANGO ZONA	41
9.10.3.	ZONA-DIRECCIÓN	41
9.10.4.	SALIDA	42
9.10.5.	TIPO DE SALIDA	42
9.10.6.	DISPOSITIVOS ALARMA	43
9.10.7.	EQUIPOS TRANSMISIÓN	43
9.10.8.	ANUNCIO ALERTA	43
9.10.9.	BUCLE COM / ENTRADA	43

9.11.	OPERACIONES ACTIVACIÓN	44
9.11.1.	ZONA-DIRECCIÓN	44
9.11.2.	SALIDA	44
9.12.	OPERACIONES TEST	45
9.12.1.	TEST ZONA	45
9.12.2.	RANGO PRUEBA ZONA	45
9.12.3.	DISPOSITIVOS ALARMA	45
9.13.	OPERACIONES MANTENIMIENTO	46
9.13.1.	CONFIGURAR CALENDARIO Y HORA	46
9.13.2.	SINCRONIZAR	46
9.13.3.	SILENCIAR DISPOSITIVOS ALARMA	46
9.13.4.	EVACUACIÓN	46
9.13.5.	CALIBRAR SALIDAS	46
9.13.6.	CERRAR PUERTAS CORTAFUEGOS	46
9.13.7.	MODO SIMULACRO DE INCENDIO	46
10.	MONTAJE	47
11.	INSTALACIÓN Y CABLEADO	48
11.1.	EBL512 G3	48
11.2.	EBLONE	49
11.3.	LISTA DE COMPROBACIÓN	49
12.	PUESTA EN MARCHA	50
13.	DATOS TÉCNICOS	51
14.	CERTIFICACIONES	52

1. INTRODUCCIÓN

El presente documento describe el Gateway (pasarela de comunicación), modelo número 5088.

El documento contiene información sobre el producto e instrucciones de montaje y conexión del mismo. También describe las funciones de EBLWeb.

2. ABREVIACIONES

ECI	Equipo de control e indicación
SW	Software
HW	Hardware
NTP	Servidor de tiempo en red (Network Time Server)
Sistema	Dos o más unidades de control conectadas a una red TLON
LAN	Red de área local (Local Area Network)
SSD	Datos específicos de la instalación (Site Specific Data)

3. DESCRIPCIÓN GENERAL

El Gateway es elemento de hardware. La función del Gateway depende del software (EBLWeb) y de la configuración que se ha descargado en el Gateway.

Está destinado al uso en interiores y lugares secos.

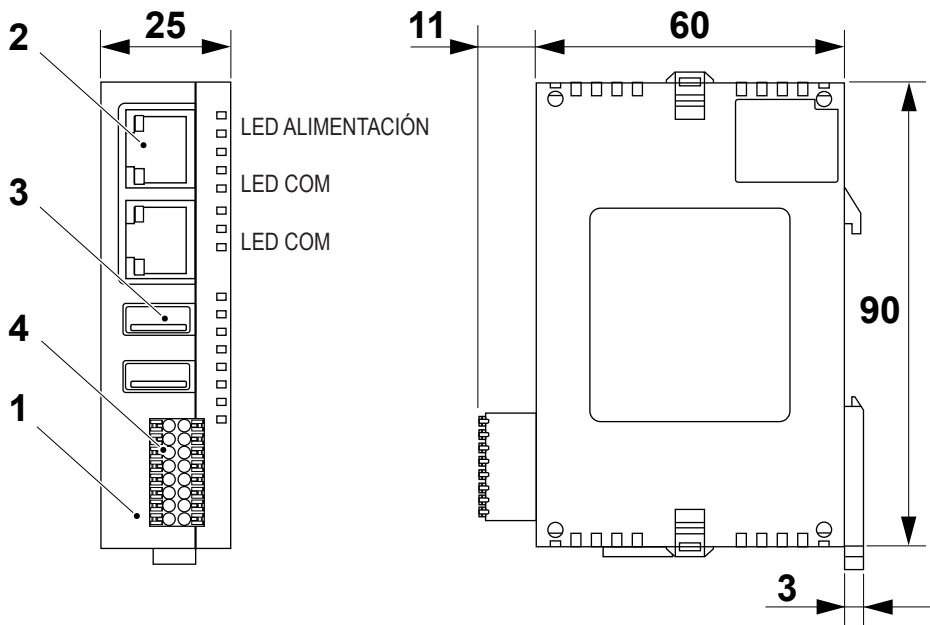

(Medidas en mm)

1. Armario
2. Ethernet
3. USB
4. RS485/RS232

El software (EBLWeb) y los datos de configuración se han descargado al Gateway a través de una herramienta de puesta en marcha, EBLWin. EBLWin depende del sistema EBL y del software de EBL. EBLWeb se describe en el capítulo 9. [EBLWEB en la página 28.](#)

Para la configuración del Gateway se emplea una herramienta de configuración (incluida en EBLWin). La configuración se ha descargado en el Gateway a través de TCP/IP. El software del Gateway también se descarga a través de esta herramienta.

La versión de EBLWin debe ser la misma que la versión del software EBLWeb en lo que respecta a los primeros dos dígitos, por ejemplo, versión 2.9.x.

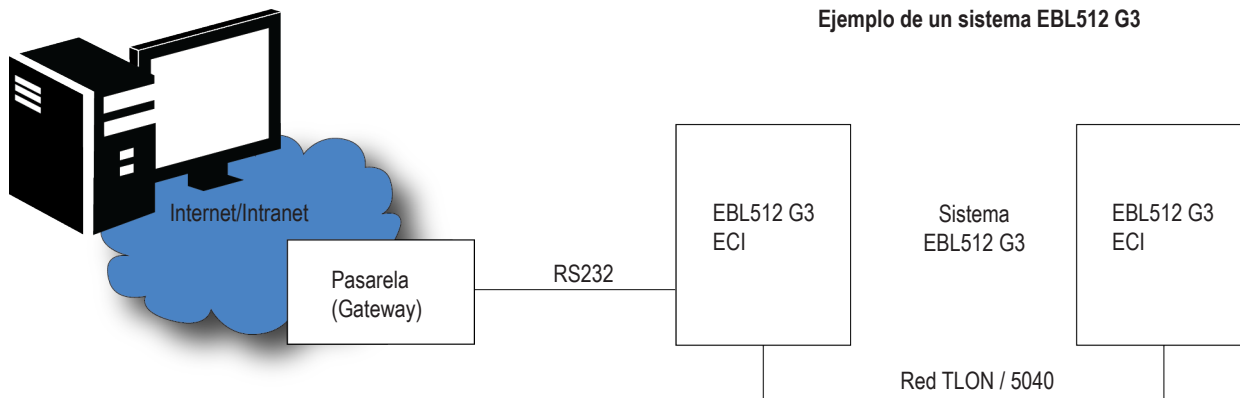

El Gateway se emplea cuando un ECI o un sistema con dos o más ECI en una red TLON / 5040 se deben conectar a Internet/Intranet (LAN), a un Sistema de Gestión de Seguridad y/o como una pasarela de comunicaciones. La unidad se puede usar:

- Para la presentación del estado real del ECI en un ordenador utilizando el navegador web. También es capaz de enviar mensajes de e-mail en caso de Pre-aviso, Alarma de incendio, Fallo, Desactivación, Aviso técnico y/o Señal de servicio.
- Para control remoto y comunicación bidireccional. Diez usuarios diferentes y tres niveles de acceso.
- Como interfaz de protocolo a otros sistemas informáticos. Las siguientes alternativas están disponibles hoy:
 - EBLTalk (RS232 o TCP/IP) es un protocolo abierto usado para transmitir y presentar información de alarma de incendio en un ordenador / sistema separado.
 - ESPA 4.4.4 (RS232) usado para transmitir y presentar información de alarma de incendio en un sistema de localización.
 - SIA (RS232) usado para transmitir y presentar información de alarma de incendio en una aplicación de ordenador separada.
 - MODBUS (RS232 o TCP/IP) usado para transmitir y presentar información de alarma de incendio en una aplicación de ordenador separada.
- Como interfaz de protocolo para un sistema de gestión de seguridad a través de EBLNet (TCP/IP). Se requiere licencia EBLNet.
- Como servidor OPC UA utilizando el software OPC UA Gateway, que se ejecuta simultáneamente con EBLWeb 3.0.x (o versiones posteriores). Se requiere licencia EBLNet/OPC UA. Para obtener más información, consulte la Descripción técnica de OPC UA.

3.1. ARMARIO

El Gateway se compone de un armario de plástico negro que se debe montar verticalmente en el carril DIN simétrico de 35 mm dentro del ECI.

3.2. COMUNICACIÓN ETHERNET (10 BASE-T)

Dos conectores 10BaseT (RJ-45) para un cable Ethernet estándar (el cable Ethernet no está incluido). Esta interfaz se emplea para conectar el Gateway a Internet / Ethernet de intranet (LAN).

También se emplea para EBLTalk a través de TCP/IP (sólo EBL512 G3), y MODBUS V2 a través de TCP/IP.

3.3. COMUNICACIÓN PLC (RS232)

RS232 no aislado a través de conexión de muelle sin tornillos. Se incluyen dos cables RS232. El cable se conectará al conector COM1 de 16 pines (Enviar – Recibir – Tierra). Esta interfaz se emplea para conectar el Gateway a un EBL512 G3.

3.4. COMUNICACIÓN MÓDEM (RS485/RS232)

RS485/RS232 aislado a través de conexión de muelle sin tornillos. El cable se conectará al conector COM2 de 16 pines. Esta interfaz se emplea para conectar el Gateway a un módem o a un sistema (PC) independiente cuando se usa uno de los protocolos.

3.5. INDICADORES LED

En el Gateway hay tres LED:

- **ALIMENTACIÓN:** Indica que está conectada la alimentación de tensión y que funciona.
- **TX1:** COM 1 indica:
 - intercambio de datos (parpadeante)
- **TX2:** COM 2 indica:
 - intercambio de datos (parpadeante)

4. TENSION DE ALIMENTACIÓN

Conector 24 V CC (Molex 3.5). Se incluye un cable de alimentación.

4.1. EBL512 G3

El 24 V CC cable (1 m) cuenta con dos conectores enchufables. Uno está destinado a él Gateway y el otro conector de cable se debe extraer. Entonces, los cables se deberán conectar a los siguientes terminales roscados en la placa base:

Marrón a "J3:1" (+24 V CC),

Azul a "J3:2" (0 V) y

Verde a "J2:3" (tierra).

4.2. EBLONE

Conecte el conector enchufable a "J12" en la placa base.

5. SISTEMA OPERATIVO

El Gateway 5088 se entrega con la nueva versión del sistema operativo 1.3. Para los sistemas EBL con una versión anterior a la 3.6, es posible que sea necesario degradar el sistema operativo del gateway a la versión 1.0.

Es posible comprobar en `machine_config` si el Gateway incluye OS/BSP 1.3.662 (o posterior) como sistema operativo principal/sistema operativo de configuración.

El nuevo sistema operativo tendrá reglas de seguridad más estrictas, y se implementa que el usuario debe crear una nueva contraseña para las cuentas de administrador y de usuario, véase [7.1.9. CONFIGURACIÓN DE LA MÁQUINA](#) en la página 23.

5.1. COMPATIBILIDAD

Los sistemas operativos de las pasarelas son compatibles con EBLWeb según la tabla que aparece a continuación.

Versión EBLWeb	BSP 1.0	BSP 1.3
V < 3.2.0	X	
V 3.2.0 - 3.5.X	X	X
V ≥ 3.6.0		X

5.2. ACTUALIZAR EL SISTEMA OPERATIVO

La nueva versión BSP/OS 1.3 tendrá normas de seguridad más estrictas, por lo que, al reiniciar la unidad tras la actualización, se le pedirá que cree una nueva contraseña para las cuentas de administrador y de usuario. Recuerde la nueva contraseña, ya que no hay forma de restablecerla ni de recuperar la puerta de enlace.

El procedimiento que se describe a continuación también se puede utilizar para degradar el sistema operativo Gateway con archivos v. 1.0.

Actualizar Gateway 5088 con el nuevo BSP/OS

No apague el dispositivo Gateway hasta que finalice la actualización. La instalación completa de la actualización tardará aproximadamente 10 minutos.

- Descargue los archivos del sistema operativo Gateway (BSP/OS) desde la página web de Panasonic Fire and Security. Guárdelos localmente.
- Descomprime el archivo BSP-zip para encontrar 4 archivos (2 archivos para ConfigOS y 2 archivos para MainOS).
- Conecte su PC al Gateway 5088.
- Abra su navegador web e ingrese la URL `https://[dirección IP]/machine_config`. Reemplace [dirección IP] con la dirección IP de su dispositivo 5088.
- Vaya a "Administración" para actualizar el sistema operativo de configuración y el sistema operativo principal.
- Empiece con **ConfigOS**; haga clic en ConfigOS para expandirlo y seleccione "Actualizar" en el cuadro de ConfigOS.

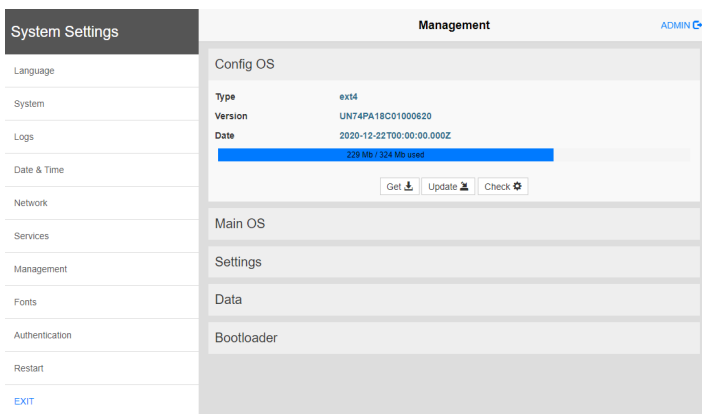

- Arrastra y suelta los archivos de ConfigOS en la casilla correspondiente a cada archivo.
Image: un74-pa18-configos-1.3.859.rootfs.tar
MD5: un74-pa18-configos-1.3.859.rootfs.tar.gz.md5
- Siga las instrucciones que aparecen en la pantalla; se mostrará un mensaje de confirmación cuando la actualización se haya completado.
- Haz lo mismo con **MainOS**. Arrastra y suelta los archivos de MainOS en la casilla correspondiente a cada archivo.
Image: un74-pa18-mainos-1.3.859.rootfs.tar
MD5: un74-pa18-mainos-1.3.859.rootfs.tar.gz.md5
- Tras la actualización, vuelva a la página de inicio machine_config en el navegador web y se le pedirá que establezca nuevas contraseñas tanto para las cuentas de usuario como de administrador si las contraseñas se consideran inseguras según las reglas de contraseñas de la nueva versión.

**¡Recuerda tu contraseña! ¡Anota la nueva contraseña!
 Si olvidas tu contraseña, ¡no podrás volver a usar la puerta de enlace!**

6. SOFTWARE

El Gateway se puede utilizar con el software EBLWeb (versión ≥ 2.9).

6.1. EBLWEB

Un Gateway con el software EBLWeb se utiliza cuando se debe conectar un ECI o un sistema EBL512 G3 con uno o más ECI a Internet / a una intranet (LAN), a un sistema de gestión de seguridad y/o como pasarela de comunicaciones de la siguiente manera:

- Para la presentación del estado real ECI en un PC (navegador web).
- Para control remoto del sistema EBL (a través de comunicación bidireccional encriptada y segura).
- Como cliente de e-mail.
- EBLnet (a través de TCP/IP), para la conexión de un sistema EBL a un sistema de gestión de seguridad.
- Como un interfaz de protocolo.

7. CONFIGURACIÓN DE EBLWEB

El EBLWeb se configura a través de EBLWin. El software EBLWeb, los datos de configuración y los datos específicos de la instalación (SSD) se descargarán al Gateway a través de TCP/IP, véase EBLWin, menú Herramientas.

En los siguientes capítulos se describen todas las opciones de menú relativas a EBLWeb y las ventanas de diálogo en EBLWin.

7.1. GATEWAY

Para configurar un Gateway para el sistema EBL, el Gateway se debe añadir a un ECI (menú emergente Unidad de control, Añadir Gateway). En el sistema EBL se pueden añadir hasta cinco Gateways, con un límite de un Gateway por ECI.

Una vez añadido se abrirá una ventana de diálogo para el Gateway. Más abajo se describe cada ajuste en más detalle. Es posible acceder a la ventana de diálogo de Propiedades en cualquier momento haciendo clic con el botón derecho sobre el Gateway en la vista de árbol de EBLWin, y seleccionar Propiedades.

7.1.1. ASISTENTE DE CONFIGURACIÓN (SETUP WIZARD)

EBLWin cuenta con un asistente para guiarle a través de la configuración en la ventana de diálogo Propiedades del Gateway.

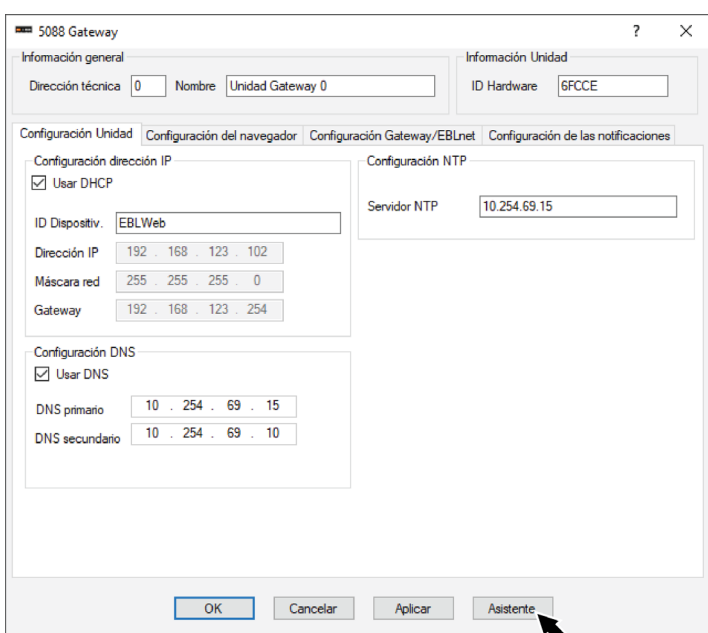

Si ya se ha añadido un Gateway a la unidad de control, el asistente también se puede iniciar a través de la vista de árbol.

a) Haga clic derecho en el Gateway en la vista de árbol y seleccione **Asistente de configuración (Setup wizard)**.

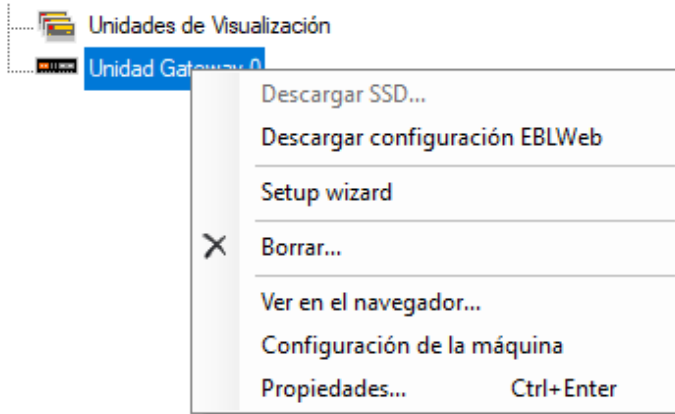

b) En la ventana emergente, seleccione el Gateway de la lista y haga clic en **Siguiente**.

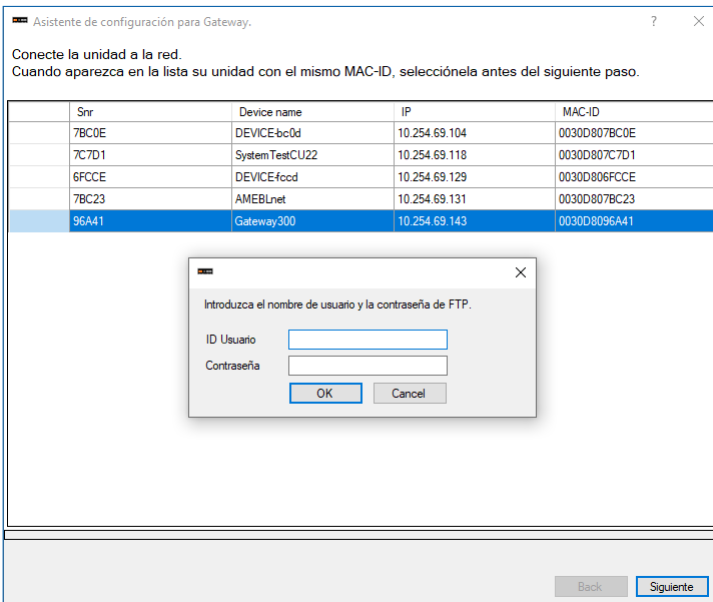

- c) Inicie sesión (Log on). El nombre de usuario/contraseña es **admin/admin**, pero la contraseña se puede cambiar, véase [7.1.9. CONFIGURACIÓN DE LA MÁQUINA](#) en la [página 23](#).
- d) Haga clic en **Siguiente** y el asistente le guiará a través de la configuración del Gateway.

e) En este paso, el asistente recuperará el ajuste actual desde el Gateway, cámbielo o haga clic en **Siguiente (Next)**.

The screenshot shows the 'Setup wizard for Gateway' window with the following sections:

- General Information:** Technical address (dropdown), Name (Gateway unit 0), Unit information (Hardware ID: 6FCCE).
- IP address settings:** Device name (DEVICEfocd), ETH0 (checked), Use DHCP (checked), IP address (192.168.123.102), Netmask (255.255.255.0), Gateway (192.168.123.254).
- DNS settings:** Use DNS (checked), Primary DNS (10.254.69.15), Secondary DNS (10.254.69.10).
- NTP settings:** NTP server (10.254.69.15).

Buttons: Back, Next.

f) En este paso, puede elegir un archivo de programa para descargar junto con la configuración. Si no desea descargar un archivo, haga clic **Siguiente (Next)** para finalizar el asistente.

The screenshot shows the 'Setup wizard for Gateway' window with the following sections:

- Configuration is saved.** Select the software to be used, and click Download to proceed.
- Select EBLWeb software:** C:\software\ebwebinx2.9.0_english.bin, Browse..., Download.
- Software:** (empty field)
- Configuration:** (empty field)

Buttons: Back, Next.

7.1.2. INFORMACIÓN GENERAL

Puesto que hay un límite de número máximo de Gateways para un sistema EBL, cada Gateway debe tener una **dirección técnica (0-4)**. Se muestra un Nombre de Gateway por defecto. El **nombre** de Gateway se muestra en la vista de árbol de EBLWin.

7.1.3. INFORMACIÓN DE UNIDAD

Para poder descargar una configuración específica a un Gateway se requiere el **ID de hardware** para identificar la unidad del Gateway. El ID se puede encontrar en la etiqueta de la parte trasera del Gateway, ETH0:MAC-ID (últimos cinco caracteres).

7.1.4. CONFIGURACIÓN DE LA UNIDAD

CONFIGURACIÓN DE DIRECCIÓN IP (ETH0)

Usar DHCP: Seleccione esta opción si se va a usar un número IP dinámico (en lugar de uno estático, véase más abajo).

Nombre de dispositivo: Siempre se recomienda tener un nombre de dispositivo, no sólo cuando se usa un número IP dinámico.

Si se utiliza un número de IP estático hay que especificar los siguientes datos:

- Dirección IP
- Máscara de red (Netmask)
- Puerta de enlace (Gateway)

CONFIGURACIÓN DNS

Usar DNS: Seleccione esta opción cuando se va a usar un servidor de nombre de dominio (DNS). DNS se usa para traducir nombres host a direcciones IP.

DNS primario: La dirección IP a DNS primario

DNS secundario: La dirección IP a DNS secundario

CONFIGURACIÓN NTP

Normalmente el ECI n.º 00 en un sistema EBL emitirá la fecha y la hora cada día a medianoche para sincronizar el reloj en todos los ECI en el sistema, así como el reloj en el Gateway.

Para corregir continuamente el tiempo y sincronizar todos los relojes, se puede usar un servidor NTP. En este caso, la sincronización se realizará una hora después de medianoche cada día.

Servidor NTP: La dirección IP o el nombre de servidor del servidor NTP

7.1.5. CONFIGURACIÓN DEL NAVEGADOR

La configuración en esta página de pestaña se refiere a cómo acceder al navegador web y muestra las páginas web.

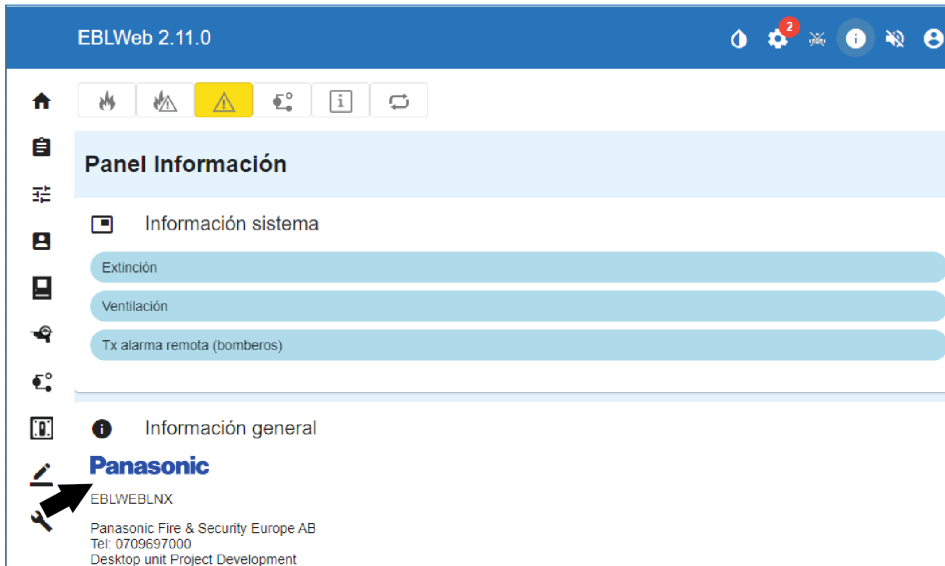

NOMBRE DE PROYECTO / TEXTO PERSONALIZADO

El nombre de proyecto y el texto personalizado se muestran en la esquina inferior izquierda del Panel de información en Información general.

Nombre de proyecto: se puede usar una línea de texto para identificar en qué sistema EBL al que pertenece este servidor web.

Texto personalizado: tres líneas de texto para información adicional que se pueden mostrar, por ejemplo información de contacto.

LOGOTIPO PERSONALIZADO

El logotipo personalizado se mostrará en la esquina inferior izquierda en Información general.

Examinar: Abre un diálogo para seleccionar una imagen apropiada (jpg, gif, mbp) como logotipo. El tamaño de formato de imagen recomendado es 210x56 píxeles.

Si no se ha seleccionado un **logotipo personalizado**, se usará el logotipo de Panasonic.

ENLACE WEB (WEB LINK)

Si se presenta un punto de alarma, es posible vincular un hipertexto a un documento o a una cámara, por ejemplo, para obtener más información sobre el punto de alarma. Se pueden usar hasta 500 enlaces.

Configuración de enlaces web (Web Links Settings)

Level 1 (Web links for alarm points by default)

Zone	Address	Link 1	Link 2
000	00	http://www.panasonic.se	

Level 2 (Web links for alarm points by zone)

Zone	Address	Link 1	Link 2
*			

Level 3 (Web links for alarm points by zone-address)

Zone	Address	Link 1	Link 2
*			

Number of web links: 1/500

OK Cancel

Los enlaces web se basan en tres niveles:

- **Nivel 1** se usa para configurar dos enlaces para todos los puntos de alarma del sistema. Los enlaces configurados aquí cubrirán totalmente zona-direcciones desde 001-01 a 999-99.
- **Nivel 2** se usa para configurar dos enlaces para zonas específicas del sistema. Una zona por línea. Los enlaces configurados aquí cubrirán una zona completa desde ZZZ-01 a ZZZ-99, donde ZZZ puede ser cualquier zona desde 001-999.
- **Nivel 3** se usa para configurar dos enlaces para puntos de alarma específicos del sistema. Un punto de alarma por línea. Los enlaces configurados aquí cubrirán una zona-dirección. Se pueden usar 001-01 – -999-99.

ACCESO POR NAVEGADOR (BROWSER ACCESS)

Las páginas web se configuran por defecto para acceder sin encriptación con **http**, pero si se requiere más seguridad para el acceso, se puede usar el acceso **https** con comunicación encriptada a través de **SSL**.

URL navegador (Browser URL): Teclee la dirección web (URL) para acceder al Gateway. Esta se usará como Gateway URL en e-mails, si se utiliza.

- http://x
- https://x
- http/https://x

x = dirección IP o el nombre de dispositivo.

CERTIFICADO SSL (SSL CERTIFICATE)

Si se va a usar https para el acceso a páginas web, se deberán definir los certificados SSL.

Los certificados se pueden configurar para EBLWeb con esta opción.

Certificado CA (CA certificate): Teclee la ruta y el nombre de archivo (por ejemplo, intermed.pem) o use el botón **Examinar (Browse)**.

Clave privada (Private key): Teclee la ruta y el nombre de archivo (por ejemplo, privkey.pem) o use el botón **Examinar (Browse)**.

Certificado de servidor (Server certificate): Teclee la ruta y el nombre de archivo (por ejemplo, cert.pem) o use el botón **Examinar (Browse)**.

7.1.6. CONFIGURACIÓN DE GATEWAY/EBLNET

EBLWeb no sólo es un servidor web, sino que también se puede usar como interfaz de protocolo a otro sistema.

Se puede seleccionar el siguientes protocolos:

Ninguno: No se usará ninguna función de interfaz de protocolo.

TATECO (ESPA 4.4.4): Se emplea cuando se debe transmitir información de alarma de incendio y presentarla en un sistema de paginado.

EBLTalk: Se emplea cuando se debe transmitir información de alarma de incendio y presentarla en un sistema de PC separado, a través de RS232 o de TCP/IP. EBLTalk es un protocolo abierto. Para más información, véase «EBLTalk Protocol», Descripción técnica (MEW02060).

SIA: Se emplea cuando se debe transmitir información de alarma de incendio y presentarla en un sistema de PC separado, a través de protocolo SIA.

MODBUS: Se emplea cuando la información de incendio se debe transmitir a través de protocolo MODBUS. Sólo se registra la ocurrencia de alarma de incendio por zona.

MODBUS V2: Se emplea cuando la información de incendio se debe transmitir a través de protocolo MODBUS por TCP/IP. Se registra información de estado por punto de alarma.

CONFIGURACIÓN DE PUERTO COM

La configuración de puerto COM se utiliza para configurar la comunicación en serie (RS232) con protocolos EBLTalk o ESPA 4.4.4. Normalmente se emplea la configuración **por defecto** para EBLTalk o ESPA 4.4.4, pero es posible cambiar a una configuración adecuada dependiendo de la configuración de comunicación de cliente.

Haga clic en el botón **Restablecer por defecto** para restaurar la configuración por defecto para el puerto COM.

CONFIGURACIÓN EBLTALK

EBLTalk se puede usar a través de puerto COM (RS232) o a través de puerto TCP/IP Ethernet

CONFIGURACIÓN SIA

Se requiere dirección **Cliente IP (MAS) e ID de remitente**. (suministrado a través del administrador de red de área local (LAN) y/o administrador SIA).

CONFIGURACIÓN TATECO (ESPA 4.4.4)

ESPA 4.4.4 utiliza un puerto COM y se debe definir un archivo ESPA. Se debe crear un archivo ESPA (Crear / Create) o seleccionar un archivo existente (**Examinar / Browse**).

CONFIGURACIÓN MODBUS

MODBUS utiliza un puerto COM y sólo se admiten datos de 8 bits con 1 bit de parada. Es necesario definir un **ID esclavo / slave ID**, que se utiliza un software de Modbus para recuperar datos.

CONFIGURACIÓN MODBUS V2

MODBUS V2 utiliza por defecto TCP/IP puerto 502. Es necesario definir un **ID esclavo / slave ID**, que se utiliza un software de Modbus para recuperar datos.

CONFIGURACIÓN DE EBLNET

EBLnet se usa para conectar el sistema EBL a un sistema de gestión de seguridad.

La licencia EBLnet 5097 es un kit que contiene:

- Documento de número de licencia EBLnet
- Etiqueta de número de licencia EBLnet
- Instrucciones de usuario (MEW01479)

Usar EBLnet: Se debe seleccionar para activar la función EBLnet.

Esto se debe hacer antes de poder conectar el Gateway al sistema de gestión de seguridad.

También se requiere una clave EBLnet. En las Instrucciones de usuario se describe cómo recibirlo y usarlo (MEW01986).

Número de puerto: Se deberá ajustar un puerto. Suministrado a través del administrador de red de área local (LAN).

El puerto 80 se usa para la interfaz de web y no se puede usar aquí, y si se usa la función de protocolo de Gateway «EBLTalk (TCP/IP)», su puerto no se puede usar aquí.

A partir de la versión 3.6.0 se requiere que un certificado esté instalado en el Gateway 5088. Para la configuración del certificado EBLnet, vease CERTIFICADO EBLNET en la página 23.

7.1.7. CONFIGURACIÓN DE NOTIFICACIONES

El Gateway se puede configurar para enviar e-mails si se produce algún tipo de evento. Se pueden enviar seis tipos diferentes de e-mails basados en el tipo de evento.

SERVIDOR SMTP

Dirección IP / nombre de servidor: Teclee la **Dirección IP** para un servidor SMTP o teclee el **nombre de servidor SMTP** si se utiliza DNS.

Número de puerto: Teclee el número de puerto para el servidor smtp, el puerto por defecto es 25.

Dirección de remitente: La dirección que se mostrará como remitente en e-mails enviados desde el Gateway..

- Casilla de comprobación no activada: se usará una dirección de remitente por defecto «EBLWebMail».
- Casilla de comprobación activada: escriba la dirección de remitente deseada.

La dirección del remitente por defecto podría no funcionar para algunos servidores SMTP que requieren una dirección de remitente válida.

AUTENTICACIÓN SMTP

Se usa si el servidor SMTP requiere autenticación antes de enviar un e-mail.

Usar autenticación SMTP: Se debe seleccionar para activar la función de autenticación.

Nombre Usuario: Nombre de usuario para servidor SMTP.

Contraseña: Contraseña para el servidor SMTP.

TIPO DE AUTENTICACIÓN (AUTHENTICATION TYPE)

Tipo: Seleccione el tipo de autenticación, dependiendo del servidor SMTP

Verificación SSL SMTP: Requiere certificado para autenticación.

- Casilla de comprobación no activada: no se usa verificación SSL con certificado
- Casilla de comprobación activada: se usará un certificado del navegador web del remitente, o se debe seleccionar un certificado existente (**Examinar (Browse)**) para verificar contra el certificado SMTP

E-MAIL

Haga clic en el botón de **Configuración e-mail** para abrir una ventana de diálogo para la configuración de cada tipo de e-mail. Se pueden configurar hasta cinco direcciones de e-mail para cada tipo de evento y cada dirección de e-mail se puede enviar como dirección **Para**, **CC** o **CCO**.

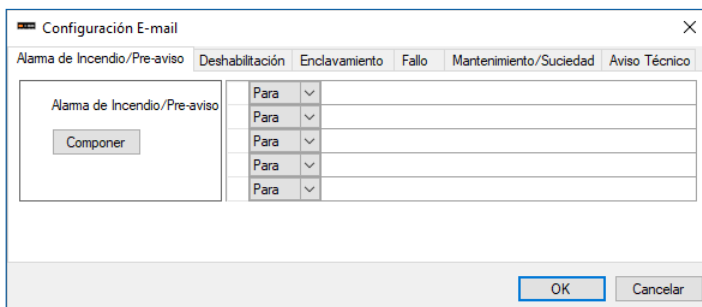

Haga clic en el botón **Componer** del tipo de e-mail respectivo para abrir una ventana de diálogo Componer.

Asunto (Subject): Se deberá escribir un texto de «Asunto» de e-mail, por ejemplo «Alarma de incendio». El texto de «Asunto» se mostrará en la vista de lista de la Bandeja de entrada de e-mail del destinatario junto con el nombre del remitente, la fecha y el tamaño del e-mail.

Cuerpo (Body): Se deberá escribir un texto de «cuerpo» de e-mail. Se pueden usar hasta 500 caracteres, incluidos algunos parámetros (véase más abajo).

En el e-mail del destinatario, los parámetros serán sustituidos por la información que representan.

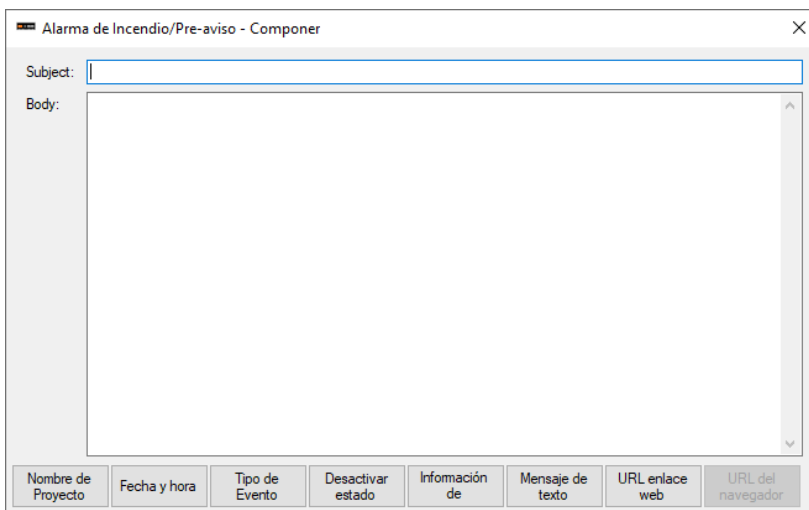

E-MAIL DE ALARMA DE INCENDIO / PRE-AVISO

Los siguientes parámetros se pueden usar junto con cualquier otro texto en el texto de **asunto** y **cuerpo**.

{Nombre de proyecto / Project name}: El nombre personalizado del proyecto que se ha definido en la Configuración de navegador, véase el apartado [7.1.5. CONFIGURACIÓN DEL NAVEGADOR en la página 16](#).

{Fecha, hora / Date time}: Fecha y hora de la ocurrencia de un evento.

{Tipo de evento / Event type}: Tipo de alarma, es decir, Pre-aviso, Humo denso, etc.

{Estado desactivado / De-activate state}: Muestra si la alarma vuelve al estado normal para pre-aviso, o se ha reiniciado el punto de alarma.

{Información de presentación / Presentation information}: El número de presentación, es decir, Zona-Dirección.

{Mensaje de texto / Text message}: El **texto de alarma** definible por el usuario, mostrado en las pantallas de ECI del sistema de alarma de incendio para el punto de alarma respectivo.

{URL enlace web / Web link URL}: Los enlaces asociados con un punto de alarma, véase el apartado [7.1.5. CONFIGURACIÓN DEL NAVEGADOR en la página 16](#).

{URL de navegador / Browser URL}: La URL para acceder al Gateway.

EMAIL DE DESHABILITACIÓN

Los siguientes parámetros se pueden usar en el texto de **asunto** y **cuerpo**.

{Nombre de proyecto / Project name}: El nombre personalizado del proyecto que se ha definido en la Configuración de navegador, véase el apartado [7.1.5. CONFIGURACIÓN DEL NAVEGADOR en la página 16](#).

{Fecha, hora / Date time}: Fecha y hora de la ocurrencia de un evento.

{Estado desactivado / De-activate state}: Muestra si se ha reactivado la desactivación.

{Mensaje de texto / Text message}: El **texto de deshabilitación** mostrado en las pantallas de ECI del sistema de alarma de incendios.

{URL enlace web / Web link URL}: Los enlaces asociados con un punto de alarma. Véase el apartado [ENLACE WEB \(WEB LINK\) en la página 17](#).

{URL de navegador / Browser URL}: La URL para acceder al Gateway.

E-MAIL DE ENCLAVAMIENTO

{Nombre de proyecto / Project name}: El nombre personalizado del proyecto que se ha definido en la Configuración de navegador, véase el apartado [7.1.5. CONFIGURACIÓN DEL NAVEGADOR en la página 16](#).

{Fecha, hora / Date time}: Fecha y hora de la ocurrencia de un evento.

{Tipo de evento / Event type}: Tipo de activación, es decir, activación de ENTRADA, SALIDA o ENTRADA/SALIDA.

{Estado desactivado / De-activate state}: Desactivación de enclavamiento.

{Información de presentación / Presentation information}: El número de presentación, es decir, Área-Punto.

{Mensaje de texto / Text message}: El **texto de enclavamiento** definible por el usuario, mostrado en las pantallas de ECI del sistema de alarma de incendios.

{URL de navegador / Browser URL}: La URL para acceder al Gateway.

E-MAIL DE FALLO

{Nombre de proyecto / Project name}: El nombre personalizado del proyecto que se ha definido en la Configuración de navegador, véase el apartado [7.1.5. CONFIGURACIÓN DEL NAVEGADOR en la página 16](#).

{Fecha, hora / Date time}: Fecha y hora de la ocurrencia de un evento.

{Estado desactivado / De-activate state}: Muestra si se ha reparado un fallo.

{Información de presentación / Presentation information}: El número de presentación, es decir, Número técnico y/o Zona-Dirección.

{Mensaje de texto / Text message}: El **texto de alarma** mostrado en las pantallas de ECI del sistema de alarma de incendio para el fallo respectivo.

{URL enlace web / Web link URL}: Los enlaces asociados con un punto de alarma, véase el apartado [7.1.5. CONFIGURACIÓN DEL NAVEGADOR en la página 16](#).

{URL de navegador / Browser URL}: La URL para acceder al Gateway.

E-MAIL DE MANTENIMIENTO / SUCIEDAD

{Nombre de proyecto / Project name}: El nombre personalizado del proyecto que se ha definido en la Configuración de navegador, véase el apartado 7.1.5. CONFIGURACIÓN DEL NAVEGADOR en la página 16.

{Fecha, hora / Date time}: Fecha y hora de la ocurrencia de un evento.

{Estado desactivado / De-activate state}: Muestra si se ha confirmado la señal de servicio.

{Información de presentación / Presentation information}: El número de presentación, es decir, Zona-Dirección.

{URL enlace web / Web link URL}: Los enlaces asociados con un punto de alarma, véase el apartado 7.1.5. CONFIGURACIÓN DEL NAVEGADOR en la página 16.

{URL de navegador / Browser URL}: La URL para acceder al Gateway.

E-MAIL DE AVISO TÉCNICO

{Nombre de proyecto / Project name}: El nombre personalizado del proyecto que se ha definido en la Configuración de navegador, véase el apartado 7.1.5. CONFIGURACIÓN DEL NAVEGADOR en la página 16.

{Fecha, hora / Date time}: Fecha y hora de la ocurrencia de un evento.

{Estado desactivado / De-activate state}: Muestra se ha reparado el aviso técnico.

{Mensaje de texto / Text message}: El **texto de aviso técnico** mostrado en las pantallas de ECI del sistema de alarma de incendio para el aviso técnico respectivo.

{URL de navegador / Browser URL}: La URL para acceder al Gateway.

7.1.8. CONEXIÓN DE SERVICIO (ETH1)

Aunque no tenga un servidor DHCP en su red, puede configurar el Gateway localmente. Conecte el Gateway a ETH1 y configure el Gateway. Use un número IP estático encontrado en el Gateway, ETH1 IP.

En el fondo, la dirección se ajusta a ETH0 y cuando el Gateway está conectada al servidor DHCP, debería estar conectada a ETH0.

7.1.9. CONFIGURACIÓN DE LA MÁQUINA

La contraseña de admin FTP se puede cambiar para cada Gateway haciendo clic derecho en el Gateway respectivo en la vista de árbol EBLWin y seleccione **Configuración de la máquina**.

Se abrirá una página web con diferente configuración de sistema para el Gateway

Puede recibir un aviso de página «No segura».

ADMIN FTP

Seleccione **Autenticación (Authentication)**

Haga clic en el botón **Editar (Edit)** para abrir un diálogo para cambiar la contraseña de Admin.

Contraseña antigua (Old password): Teclee el nombre de usuario antiguo.

Contraseña nueva (New password): Teclee la nueva contraseña (sólo se mostrarán puntos).

Confirmar contraseña (Confirm password): Vuelva a teclear la contraseña nueva una vez más (sólo se mostrarán puntos).

FECHA & HORA

Cuando se instala un nuevo gateway, es importante configurar la zona horaria actual. Cada día, aproximadamente una hora después de la medianoche, se sincronizarán todos los calendarios y relojes del sistema conjunto según el gateway, cuando se configure el servicio NTP.

Seleccione **Fecha & Hora (Date & Time)**

Haga clic en el botón **Editar (Edit)** para abrir un diálogo para cambiar la zona horaria actual.

CERTIFICADO EBLNET

A partir de la versión 3.6.0 del SDK de EBLnet, se requiere que un certificado esté instalado en el Gateway 5088. Para garantizar la seguridad de nuestros datos, el certificado mejorará nuestra comunicación con el soporte de protocolos de cifrado, como SSL/TLS. El certificado viene instalado por defecto en el Gateway por lo que no es necesario realizar ninguna acción por su parte, a menos que desee co-firmado (firmado cruzadamente) el certificado.

FIRMAR CRUZADAMENTE EL CERTIFICADO

- a) Seleccione **Authentication** y haga clic en 'X.509 Certificate'.

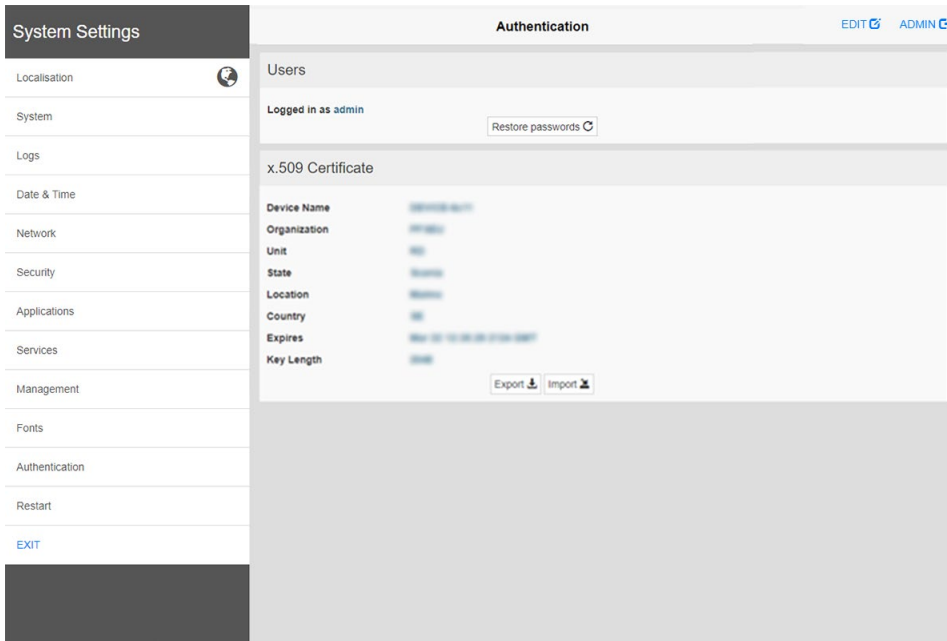

- b) Haga clic en **Export**. Seleccione **Certificate Signed Request**.

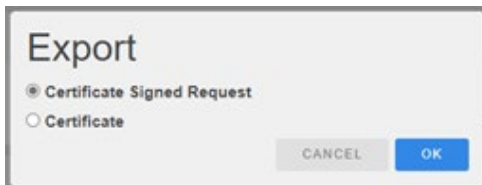

- c) Haga clic en **OK** y navegue hasta donde desea guardar la solicitud de firma del certificado.
 d) Haga que una Autoridad Certificadora (administrador/departamento de IT/...) procese la solicitud (un archivo .csr) e importe el certificado firmado cruzadamente (un archivo .crt) de nuevo al Gateway.

7.1.10. CONVERTIR SERVIDOR WEB EN GATEWAY

Si un servidor web antiguo va a ser sustituido por un Gateway, puede convertir el servidor web en EBLWin en un Gateway y mantener la configuración del servidor web.

Haga clic derecho en el servidor web en la vista de árbol EBLWin y seleccione **Convertir a Gateway 5088**.

Cambie el **ID de hardware (hardware ID)** en la pestaña de Ajustes de unidad. El ID se puede encontrar en la etiqueta de la parte trasera del Gateway, ETH0:MAC-ID (últimos cinco caracteres).

8. SOFTWARE Y CONFIGURACIÓN

EBLWeb se compone principalmente de dos partes que se deben descargar en el Gateway para que sea totalmente funcional.

- El paquete de software (eblweblnx290_english.bin)
- Los datos de configuración del Gateway y los SSD del sistema EBL.

8.1. PAQUETE DE SOFTWARE DE EBLWEB

El paquete de software se compone de todos los archivos y configuraciones necesarios para que EBLWeb funcione por defecto, sin ninguna configuración específica. El idioma de preferencia específico se incluye en este paquete.

8.1.1. DESCARGAR SOFTWARE EBLWEB

Haga clic en **Descargar software EBLWeb** en el menú **Herramientas** de EBLWin.

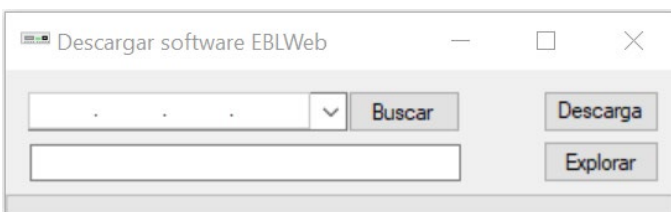

Haga clic en **Buscar (Search)** para buscar todas los Gateways disponibles en la red actual, y seleccione la correspondiente para la descarga del software.

Haga clic en **Examinar (Browse)**... para abrir el paquete de software (EBLWeb290_english.bin) que se debe descargar.

Una vez finalizada la descarga es necesario reiniciar antes de que el nuevo software funcione, pero una ventana de diálogo emergente recordará al usuario que quiere descargar los datos de configuración antes de reiniciar.

8.2. DATOS DE CONFIGURACIÓN DE EBLWEB

Los datos de configuración se componen de los ajustes específicos que se han efectuado a través de Propiedades de Gateway, véase [7.1. GATEWAY](#) en la [página 12](#).

Los datos de configuración descargados incluyen una copia de seguridad que se puede recuperar a través de Backup, véase [8.2.2. COPIA DE SEGURIDAD \(SUBIDA\)](#) en la [página 26](#).

8.2.1. DESCARGAR CONFIGURACIÓN EBLWEB

Haga clic en **Descargar configuración EBLWeb** en el menú **Herramientas** de EBLWin.

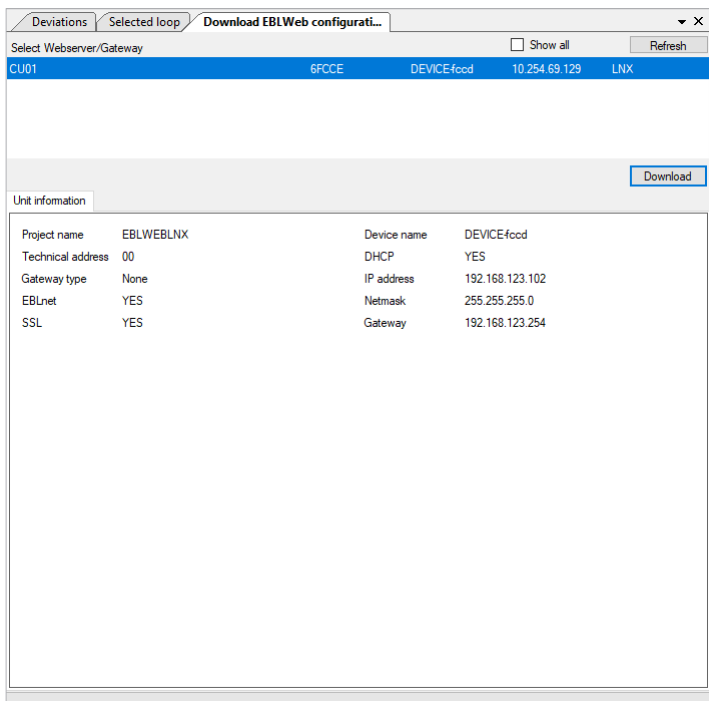

La lista de Gateways en la parte superior sólo muestra todos aquellos Gateways que están configuradas con un ID de hardware válido, véase [7.1. GATEWAY en la página 12](#), y conecte con la LAN. Si la lista no muestra ningún Gateway aunque se haya configurado un ID de hardware válido, es posible que el acceso a la red para recuperar los Gateways de la LAN haya sido bloqueado por un cortafuegos. Permita que EBLWin acceda a la red a través del cortafuegos.

Seleccione un Gateway para descargar los datos de configuración.

Una vez haya finalizado la descarga, una ventana emergente le recordará al usuario que el Gateway se reiniciará de forma automática y es necesario esperar unos 60 segundos antes de poder acceder de nuevo

8.2.2. COPIA DE SEGURIDAD (SUBIDA)

La copia de seguridad de los datos de configuración se puede efectuar haciendo clic en **Copia de seguridad configuración EBLWeb** en el menú **Herramientas**.

El diálogo de copia de seguridad es similar al diálogo de descarga, véase [8.2.1. DESCARGAR CONFIGURACIÓN EBLWEB en la página 26](#). Requiere un Gateway añadido en la vista de árbol con un ID de hardware válido, que se mostraría en la lista de Gateways.

Aquí es donde se almacenará la configuración de la copia de seguridad después de la descarga.

8.3. DATOS ESPECÍFICOS DE INSTALACIÓN (SITE SPECIFIC DATA (SSD))

Los datos específicos de instalación (SSD) son datos definibles por el usuario procedentes de EBLWin que se usan en el sistema EBL, incluidas todas las unidades de control. Estos datos incluyen datos específicos como datos de usuario y puntos de alarma en el sistema, etc. Estos SSD se deben descargar también en el Gateway, ya que EBLWeb necesita los datos de usuario para su sistema de manejo por el usuario, así como para efectuar un seguimiento de cuántas unidades de control componen el sistema EBL.

La descarga de los datos SSD se puede realizar de tres formas:

- Mediante la descarga de los datos de configuración.
- Mediante la descarga de los SSD para las unidades de control.
- Mediante descarga individual para cada Gateway.

8.3.1. DESCARGA DE LOS DATOS DE CONFIGURACIÓN (DOWNLOAD VIA CONFIGURATION DATA)

Esta se realiza activando Incluir datos SSD (Include SSD Data) en la descarga en el diálogo de configuración de EBLWeb, véase [8.2.1. DESCARGAR CONFIGURACIÓN EBLWEB en la página 26.](#)

8.3.2. DESCARGA DE SSD PARA ECI (DOWNLOAD VIA DOWNLOAD SSD FOR CIE)

Cuando se descargan los SSD para las unidades de control en EBLWin, existe la opción de **Descargar SSD servidor web (Download webservice SSD)** en la ventana de diálogo. Si está seleccionada esta opción, los SSD se descargarán para cada Gateway de cada ECI.

EBLWin debe haber iniciado sesión en el sistema EBL.

8.3.3. DESCARGA A TRAVÉS DE MENÚ INDIVIDUAL

Los SSD se pueden descargar específicamente para cada Gateway haciendo clic derecho en el Gateway respectiva y seleccionando **Descargar SSD....**

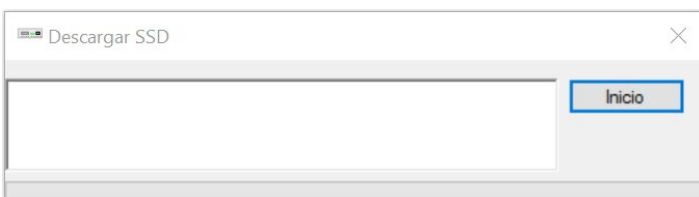

EBLWin debe haber iniciado sesión en el sistema EBL.

9. EBLWEB

El siguiente capítulo describe todas las funciones de EBLWeb.

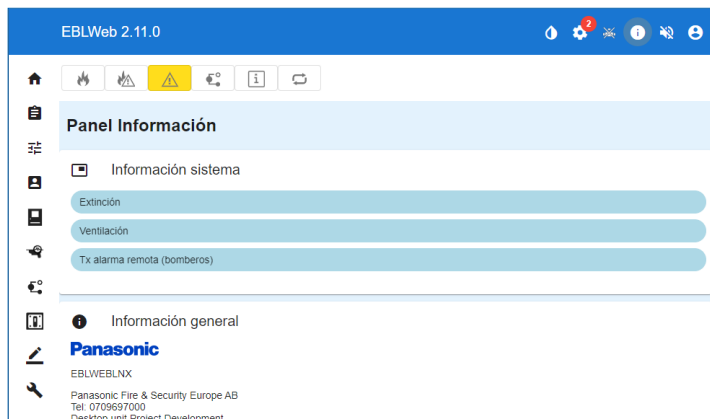

No se admiten inicios de sesión anónimos. Se requiere un usuario con al menos el nivel de prioridad más bajo para ser configurado a través de EBLWin, incluso aunque el Gateway se vaya a emplear sólo a efectos de información de estado.

Nivel de usuario 1 (Sólo información)

Nivel de usuario 2 (Responsable del edificio)

Nivel de usuario 3 (Personal de servicio)

Para operaciones remotas y acceso a la información correspondiente se requiere siempre **un nombre de usuario** y una **contraseña** para al menos un **nivel de usuario 2** (Responsable del edificio).

EBLWeb se debe configurar a través de la herramienta de PC EBLWin, y utiliza los mismos nombres de usuario y contraseñas que los configurados para el sistema EBL.

También es posible configurar un usuario con acceso EBLWeb únicamente en EBLWin. En este caso se puede definir una contraseña más segura. La contraseña debería constar de 6-10 caracteres y letras; se pueden usar dígitos y caracteres alfanuméricos. Para las letras se diferencia entre mayúsculas y minúsculas.

9.1. SESIÓN DE USUARIO

Nombre Usuario: teclee el nombre de usuario para el nivel de usuario

Contraseña: teclee la contraseña para el nivel de usuario

Haga clic en INICIAR SESIÓN para abrir la página de estado.

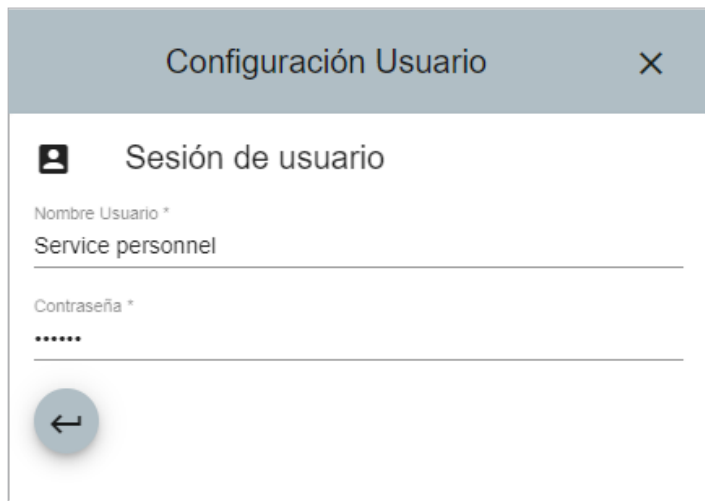

The screenshot shows a dialog box titled 'Configuración Usuario' with a close button (X) in the top right corner. Below the title bar, there is a section header 'Sesión de usuario' with a user icon. Underneath, there are two input fields: 'Nombre Usuario *' with the text 'Service personnel' and 'Contraseña *' with masked characters '.....'. At the bottom left of the dialog, there is a circular button with a left-pointing arrow.

Las operaciones dependen del usuario, es decir, que algunos menús u operaciones se ocultarán a usuarios con un nivel de usuario insuficiente (que dependerá del nombre de usuario y la contraseña).

La vista se actualiza continuamente cada 10 segundos aprox.

En caso de falta de coherencia entre EBLWeb y ECI se puede efectuar una sincronización. Después de reiniciar el Gateway, la sincronización se produce de forma automática.

9.2. CERRAR SESIÓN DE USUARIO

Para cerrar la sesión actual en EBLWeb abra la Información usuario y haga clic en el botón de cerrar sesión.



9.3. SILENCIAR ZUMBADOR (APAGAR SONIDO)

Cuando se activa una alarma de incendio, el zumbador/altavoz del ordenador emite una alerta a modo de sonido

Haga clic en el botón **Silenciar zumbador PC** para silenciar el zumbador/altavoz en el ordenador. El zumbador/altavoz se reactivará con una nueva alarma.



9.4. ESTADO



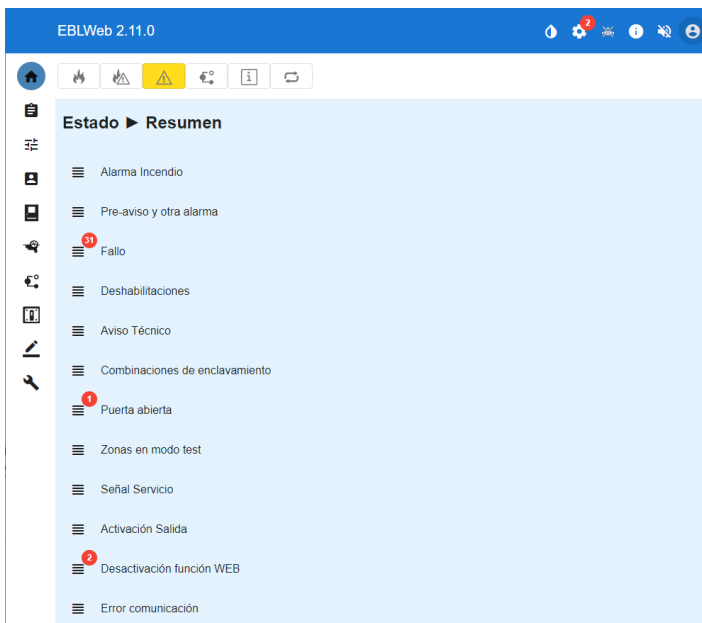





Después de iniciar sesión o en otra vista, haga clic en el botón Estado para ver la vista de resumen de estado.



EBLWeb presentará el estado actual del sistema EBL mostrando las alarmas actuales, fallos, desactivaciones y otras desviaciones correspondientes a la CU EBL. El estado se mostrará en diferentes páginas web y también en los botones LED en la parte superior del panel visualizador.

Los botones LED parpadearán o estarán iluminados fijos.

Explicación de los botones LED:

	Alarma Incendio
	Pre-aviso/Coincidencia/Alarma retardada/silenciosa
	Fallo
	Desactivación
	Aviso Técnico
	Enclavamiento
N/A	Puerta abierta
N/A	Zonas en modo test
N/A	Señal Servicio
N/A	Activación Salida
	Desactivación función WEB
	Estado comunicación



El color de los LED no es visible hasta que no se active el evento.

En las páginas siguientes se describe cada uno de los diferentes elementos de la lista de resumen.

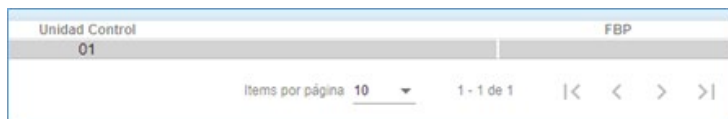
La página de lista de cada estado se puede abrir bien con el botón de la lista ☰, bien con el botón LED correspondiente. Cada lista puede mostrar un determinado número de elementos por página, y para ver todas las páginas que contiene la lista y para navegar entre ellas se dispone de botones de avance y retroceso de página.



9.4.1. ALARMA DE INCENDIO

En caso de alarma de incendio, haga clic en el botón LED Alarma Incendio  o en el botón de la lista, para ver la lista  de alarmas de incendio.

Se muestra el **Hora** (fecha y hora), **Zona, Dirección** y **Texto** (texto de alarma).

Tipo = Humo, Calor, Multi, MCP, Sistema extinc. u Otros

Estado = Humo denso/Calor intenso, Test, Confirmar / No confirmar Alarma aislada y Anuncio de alerta.



Enlace1 = Un hipervínculo para abrir una cámara web, documento, un plano, etc. para más información respecto a un punto de alarma.

Enlace2 = Un hipervínculo para abrir una cámara web, documento, un plano, etc. para más información respecto a un punto de alarma.

Haga clic en el botón **Reset** en la columna de confirmación para la confirmación de la alarma actual (requiere iniciar sesión en Nivel de usuario 2 o 3).

Haga clic en  para confirmar todos los fallos de la lista de fallos.

9.4.2. PRE-AVISO/CO-INCIDENCIA/ALARMA RETARDADA/SILENCIOSA

En caso de Pre-aviso, Co-incidencia alarma, Alarma silenciosa o Alarma retardada, haga clic en el botón LED de Pre-aviso/Co-incidencia alarma  o en el botón de lista  para ver la lista de alarmas correspondiente.

Esta lista está separada en páginas de pestaña para Pre-aviso y tipo de alarma.

Estado ► Pre-aviso						
Pre-aviso	Co-incidencia alarma	Alarma silenciosa	Alarma retardada			
Hora	Zona-Dirección	Tipo	Texto	Enlace1	Enlace2	
Items por página 10 0 de 0 < < > >						

9.4.3. FALLO

En caso de fallos, haga clic en el botón LED Fallo  o en el botón de lista  para ver la lista de fallos.

Se muestran la **Hora** (fecha y hora), **N.º téc.**, **Zona/Dirección** (en su caso), **Descripción de fallo** (mensaje de fallo). Estado (Reparado / Confirmado / «En blanco» = Ni reparado ni confirmado).

Texto = Más información, como texto de alarma si el fallo está relacionado con un detector, etc. Coloque el cursor sobre el icono de información.



Enlace1 = Un hipervínculo para abrir una cámara web, documento, un plano, etc. para más información respecto a un punto de alarma.

Enlace2 = Un hipervínculo para abrir una cámara web, documento, un plano, etc. para más información respecto a un punto de alarma.

Haga clic en el botón **Reset** en la columna de confirmación para la confirmación del fallo actual (requiere iniciar sesión en Nivel de usuario 2 o 3).

Haga clic en  para confirmar todos los fallos de la lista de fallos.

9.4.4. DESHABILITACIONES

En caso de desactivaciones, haga clic en el botón LED Deshabilitación  o en el botón de lista  para ver la lista de desactivaciones correspondiente. Esta lista está separada en páginas de pestaña para el tipo de deshabilitación.

Estado ► Deshabilitaciones ► Zona o Dirección-Zona							
Zona o Dirección-Zona		Salida	Tipo Salida	Combinaciones de enclavamiento	COM-bucle/entrada		
Hora	Zona-Dirección	Re.Hora	Motivo	Info	Enlace1	Enlace2	Rehabilitar
Items por página 10 0 de 0 < < > >							

Haga clic en el botón Reset para rehabilitar la desactivación (requiere iniciar sesión en Nivel de usuario 2 o 3).

DESHABILITACIÓN DE ZONA O ZONA/DIRECCIÓN

Se muestran la **Hora** (fecha y hora), **Zona-Dirección**, **Re Hora**, **Motivo e Info** (p. ej. a través del menú).

Enlace1 = Un hiperenlace para abrir una cámara web, documento, un plano, etc. para más información respecto a un punto de alarma.

Enlace2 = Un hiperenlace para abrir una cámara web, documento, un plano, etc. para más información respecto a un punto de alarma.

DESHABILITACIÓN SALIDA

Se muestran la **Hora** (fecha y hora), **Unidad Control**, **Tarjeta Exp.**, **Bucle**, y **Dirección**.

Tipo de salida = El tipo de salida como Control, Ventilación, Extinción, Disp. alarma, ATR, Neutral, o FTR.

Salida = El número de salida.

Motivo = p. ej. a través del menú.

DESHABILITACIÓN TIPO DE SALIDA

Se muestran la **Hora** (fecha y hora), y **Unidad Control**.

Tipo de salida = El tipo de salida como Control, Ventilación, Extinción, Disp. alarma, ATR, Neutral, o FTR.

Motivo = p. ej. a través del menú.

DESHABILITACIÓN ENCLAVAMIENTO (SALIDA)

Se muestran la **Hora** (fecha y hora) y **Área-Punto**.

DESHABILITACIÓN BUCLE COM/ENTRADA

Se muestran la **Hora** (fecha y hora), **Unidad Control**, **Tarjeta Exp.**, Bucle y Sub-Bucle (Entrada).

DESHABILITACIÓN OTROS (ANUNCIO DE ALERTA)

Se muestran la **Hora** (fecha y hora) y **Texto** (texto de desactivación).

Esta lista sólo muestra la desactivación de Anuncio de alerta.

9.4.5. AVISO TÉCNICO

En caso de fallos, haga clic en el botón LED **Aviso técnico** ⓘ o en el botón de lista ☰ para ver la lista de avisos técnicos. Se muestran la **Hora** (fecha y hora), **Texto** (texto de aviso técnico), y **Estado** (Reparado / «En blanco» = Ni reparado).

Haga clic en ✕ para reiniciar todos los avisos técnicos de la lista.

9.4.6. ENCLAVAMIENTO

En caso de activaciones de enclavamiento de entrada/salida, haga clic en el botón LED **Enclavamiento** ↻ o en el botón de ☰ lista para ver la lista de enclavamientos.

Se muestra el **Hora** (fecha y hora), **Área-Punto** y **Texto** (texto de enclavamiento).

Entrada = La entrada está activada.

Ent.Act.Hora = La hora de activación de entrada.

Salida = La salida está activada.

Sal.Act.Hora = La hora de activación de salida.

Haga clic en el botón de **Reset** para reiniciar la salida de enclavamiento activada (requiere iniciar sesión en Nivel de usuario 2 o 3).

9.4.7. PUERTA ABIERTA

En caso de puertas abiertas, haga clic en el botón de **Lista** ☰ para ver la lista de puertas.

Se muestran la **Hora** (fecha y hora), y **Unidad Control**.

FBP = El número del panel de bomberos, en caso de puerta abierta de un FBP.

9.4.8. ZONAS EN MODO TEST

En caso de zonas en modo test, haga clic en el botón de **Lista** ☰ para ver la lista de zonas en modo test.

Se muestran la **Hora** (fecha y hora), y **Zona**.

Haga clic en el botón **Desactivar** para desactivar la zona en modo test (requiere iniciar sesión en Nivel de usuario 2 o 3).

9.4.9. SEÑAL DE SERVICIO

En caso de que detectores hayan activado la señal de servicio, haga clic en el botón de **Lista** ☰ para ver la lista de señales de servicio.

Se muestra el **Hora** (fecha y hora), **Zona- Dirección**, **N.º téc.** y **Desactualizado** (texto de alarma).

Enlace1 = Un hiperenlace para abrir una cámara web, documento, un plano, etc. para más información respecto a un punto de alarma.

Enlace2 = Un hiperenlace para abrir una cámara web, documento, un plano, etc. para más información respecto a un punto de alarma.

Haga clic en el botón **Confirmar** para la confirmación de la señal de servicio (requiere iniciar sesión en Nivel de usuario 2 o 3).

ACTIVACIÓN SALIDA

En caso de activaciones de salida forzadas, haga clic en el botón de **Lista** ☰ para ver la lista de activación de salida.

Se muestran la **Hora** (fecha y hora), **Unidad Control**, **Tarjeta Exp.**, **Bucle**, y **Dirección**.

Salida = El número de salida.

Haga clic en el botón **Desactivar** para desactivar la salida activada forzada (requiere iniciar sesión en Nivel de usuario 2 o 3).

DESACTIVACIÓN FUNCIÓN WEB (ESTADO WEB)

En caso de cualquier desactivación de función de web, haga clic en el botón LED **Función WEB** ⚙️ o en el botón de lista ☰ para ver la Lista de desactivación de función WEB.

Esta vista muestra el estado actual de desactivación de funciones WEB como e-mails, zumbador de PC y Gateway. También muestra el sello de tiempo de la sesión anterior y la versión actual del software EBLWeb.

9.4.10. ERROR COMUNICACIÓN

En caso de cualquier error de comunicación, haga clic en el botón LED **Error de comunicación**  o en el botón de Lista  para ver la lista de errores de comunicación.

Esta vista muestra el estado actual de comunicación de varios tipos de errores de comunicación según el listado. Si está en estado de error, el estado parpadeará **Error**, si no, se mostrará el estado **Normal** fijo

EBL - WEB	Comunicación entre CU y EBLWeb.	Podría tratarse de un problema con el cable de serie entre el Gateway y la CU o versiones de SW incompatibles (p. ej. la CU funciona con la versión 2.6.x y el Gateway con la versión 2.9.x).
WEB - Navegador	Comunicación entre Gateway y navegador	Normalmente no hay conexión TCP/IP con Gateway desde el navegador.
E-mail SMTP - WEB	Comunicación entre servidor SMTP y EBLWeb	Normalmente no hay acceso al servidor SMTP. No se pueden enviar e-mails.
WEB - Gateway	Comunicación entre EBLWeb y actual interfaz de protocolo de Gateway configurado.	Normalmente no hay respuesta /CONF del dispositivo de Gateway.

9.5. REGISTRO DE EVENTOS

Haga clic en el botón de **Registro de eventos** para mostrar la vista de Registro de eventos.



El registro de eventos de EBLWeb se compone de cinco tipos de registros, de los que tres son los mismos que en la unidad de control, es decir, Registro alarma, Reg. enclavamiento y Registro general. Todos los registros en EBLWeb son registros circulares. Los eventos en un sistema EBL se almacenan en el ECI EBL512G3 y en el Gateway. Si el Gateway está desconectada, los eventos durante ese tiempo no se guardarán en el Gateway, ni se mostrarán en el registro de eventos. Al reiniciar el Gateway se borrará el registro de eventos. Todos los registros se pueden guardar como PDF.

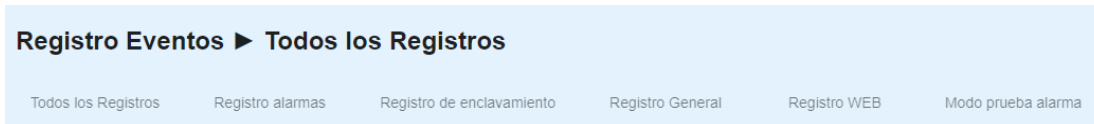

Se muestran la **Hora** (fecha y hora), y **Evento** (texto de evento).

Descripción = Información adicional del evento en su caso.

Usuario = El usuario que ha efectuado ese evento específico.

Origen = La fuente donde se ha generado el evento.

9.5.1. TODOS LOS REGISTROS

Todos los Registros es un registro especial en EBLWeb que recoge todos los eventos en el mismo registro, con una capacidad de 9999 eventos.

9.5.2. REGISTRO ALARMAS

Este registro contiene todos los eventos relacionados con alarmas. Este registro mostrará los mismos eventos que el registro de alarmas de CU con una capacidad de 999 eventos de registro.

9.5.3. REGISTRO DE ENCLAVAMIENTO

Este registro contiene todos los eventos relacionados con enclavamientos. Este registro mostrará los mismos eventos que el registro de enclavamiento con capacidad de 999 eventos de registro.

9.5.4. REGISTRO GENERAL

Este registro contiene todos los eventos generales. Este registro mostrará los mismos eventos que el registro general con capacidad de 999 eventos de registro.

9.5.5. REGISTRO WEB

Este registro contiene todos los eventos relacionados con la web, con una capacidad de 999 eventos de registro.

9.5.6. REGISTRO DE LUZ DE EVACUACIÓN

Este es un registro para realizar un seguimiento de los alarmas de prueba de luz de evacuación. El registro de luz de evacuación se emplea para registrar las alarmas de luz de evacuación en una lista, con una capacidad de 999 eventos de registro.

9.5.7. ALARMA MODO DE PRUEBA

Este es un registro para realizar un seguimiento de los alarmas de modo de prueba. Las alarmas de modo de prueba normalmente vuelve al estado normal tras 10 segundos. El registro de alarma de modo de prueba se emplea para registrar las alarmas de modo de prueba en una lista.

9.6. MANTENIMIENTO (FUNCIÓN WEB)

Haga clic en el botón de **Mantenimiento** para mostrar la vista de Mantenimiento.



La vista contiene dos páginas de pestaña, una para funciones WEB y la otra para enlaces web.

9.6.1. FUNCIÓN WEB

La página de pestaña muestra la página de desactivación de función WEB con operaciones para activar o desactivar la función WEB. Cada función se **Activa** o **Desactiva** haciendo clic en el botón de interruptor correspondiente.

FUNCIÓN E-MAIL TODOS

Esta desactivación detiene el envío de todo tipo de e-mails desde EBLWeb.

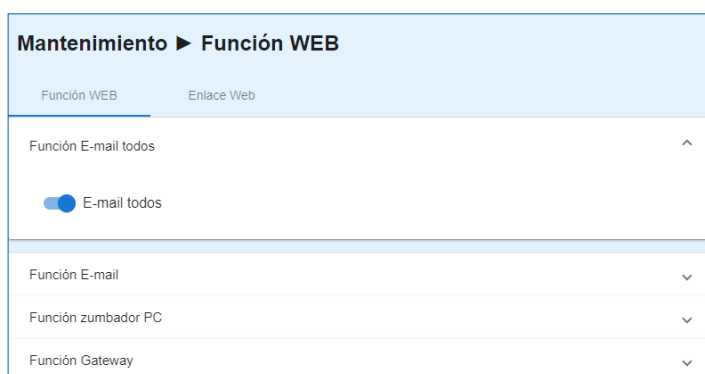

FUNCIÓN E-MAIL

Esta desactivación está relacionada con cada tipo de e-mail, **Alarma de incendio/Pre-aviso**, **Desactivación**, **Enclavamiento**, **Fallo**, **Servicio** y **Aviso técnico**.

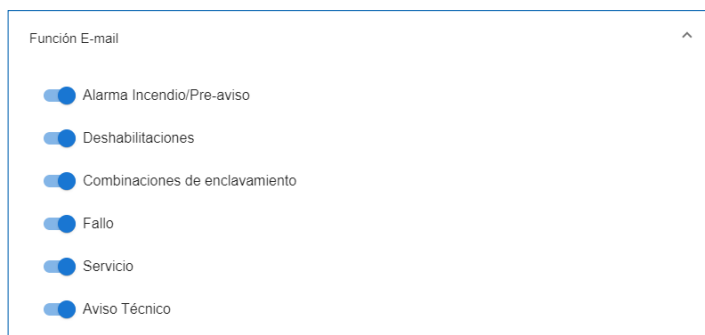

FUNCIÓN ZUMBADOR PC

Esta desactivación está relacionada con el zumbador de PC que suena para cada nueva alarma de incendio o fallo de comunicación de unidad de control.

También hay un botón para probar el zumbador de PC (cuatro bips largos).

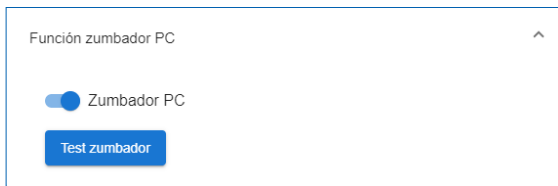

FUNCIÓN GATEWAY

Esta desactivación detendrá el envío de mensajes desde el Gateway a el Gateway actual configurada como ESPA 4.4.4, EBLTalk, o SIA.

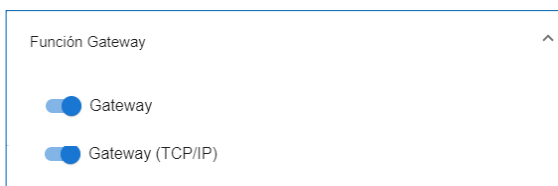

9.6.2. ENLACE WEB

Los enlaces web son URL usados para documentos o cámaras web adicionales para una Zona-Dirección/detector definido. Esta página de pestaña mostrará una lista de todos los enlaces web configurados actualmente a través de EBLWin.

Mantenimiento ► Enlace Web			
Función WEB		Enlace Web	
Zona	Dirección	Enlace1	Enlace2
000	00		

Items por página 10 1 - 1 de 1 |< < > >|

9.7. INFORMACIÓN BÁSICA

Haga clic en el botón de **Información básica** para mostrar la vista de Información básica.



Esta vista tiene una página de pestaña que muestra la información de usuario para el usuario registro actualmente y otra página de pestaña para la configuración de la dirección de e-mail para cada tipo de e-mail.

9.7.1. NOMBRE DE USUARIO / CONTRASEÑA

En esta vista, el usuario actual puede cambiar la contraseña de inicio de sesión de usuario. El cambio de contraseña requiere introducir tanto la contraseña actual como la contraseña nueva. Una vez aplicado el cambio de contraseña, la nueva contraseña cambiará también para el sistema EBL.

9.7.2. DIRECCIÓN E-MAIL

La gestión de e-mail en EBLWeb gestiona seis tipos diferentes de e-mails. Cada tipo de e-mail se puede desactivar, véase [9.6.1. FUNCIÓN WEB en la página 37](#). Las direcciones de e-mail configuradas en EBLWin para destinatarios se muestran en esta página de pestaña. Cada dirección de e-mail mostrada tiene un botón para enviar un mail de prueba a la dirección de e-mail configurada.

Información Básica ► Dirección E-mail	
Información Usuario	Dirección E-mail
Alarma Incendio/Pre-aviso	▼
Deshabilitaciones	▼
Combinaciones de enclavamiento	▼
Fallo	▼
Servicio	▼
Aviso Técnico	▼

9.8. UNIDADES DE CONTROL

Haga clic en el botón de **Unidad de control** para acceder a la vista de lista de unidades de control.



Esta página muestra todas las unidades de control en el sistema EBL. Los SSD determina qué unidad de control que deberían monitorizarse e incluirse en la sincronización. Aquellas unidades de control que están incluidas conforme a SSD.

Cada línea de unidad de control tiene iconos para unidad de control, bucle principal y SUB-bucles. Haga clic en cada icono para obtener los datos estadísticos.



Unidad de control



Bucle principal



SUB-bucle

Cada líneas de unidad de control tiene un icono para ver el estado de sincronización.



La sincronización está en curso



Sincronización no iniciada



Sincronización finalizada

9.8.1. ESTADÍSTICAS UNIDAD CONTROL (INFORMACIÓN DE SISTEMA)

Esta página muestra la información de sistema de la CU seleccionada y se compone de datos estadísticos temporales solicitados a la CU conectada.

Se muestra el **consumo actual del rectificador**, **consumo de corriente del cargador**, **temperatura de batería**, **diferencia de tensión de baja capacidad**, **nombre de instalación** (también hora de descarga de SSD), y **versión de software** de la CU.

9.8.2. ESTADÍSTICAS BUCLE

Esta página muestra las estadísticas de bucle COM sobre la comunicación en la CU seleccionada.

The screenshot shows the EBLWeb 2.11.0 interface. The breadcrumb navigation is 'Estado > Estadísticas Bucle > Unidad Control 1'. The main content area is titled 'Bucle 0' and lists the following statistics:

- Número de peticiones: 9553819
- Sin respuesta: 9553820 (100.0%)
- Fallo paridad: 0 (00.0%)
- Fallo número de bits: 0 (00.0%)
- Fallo longitud bit: 0 (00.0%)
- Corriente: 0mA
- Resistencia Bucle

Below the main content, there are expandable sections for 'Bucle 1' and 'Bucle 2'.

9.9. DIAGNÓSTICO DETECTOR

Haga clic en el botón **Diagnóstico detector** para acceder a la página de diagnóstico de detector.



Esta página muestra dos tipos de listas relacionadas con información de detector.

9.9.1. LISTA DETECTOR

Esta página pide a la unidad de control de los valores de sensor. Especifique a partir de qué número técnico la lista de sensor debe empezar a pedir a las unidades de control.

9.9.2. LISTA SERVICIO

Esta página expone una lista de todos los detectores que tienen señal de servicio activada, véase [9.4.9. SEÑAL DE SERVICIO](#) en la página 34.

9.10. OPERACIONES DESHABILITACIONES

Haga clic en el botón **Operaciones Deshabilitaciones** para acceder a una lista de operaciones de deshabilitación.



Haga clic en cada elemento para ver las operaciones de deshabilitación correspondientes.

Operaciones ► Deshabilitaciones	
Zona	▼
Rango zona	▼
Zona-Dirección	▼
Salida	▼
Tipo Salida	▼
Dispositivos alarma	▼
Equipos transmisión	▼
Anuncio Alerta	▼
COM-bucle/entrada	▼

9.10.1. ZONA

Se puede deshabilitar / rehabilitar una Zona específica y se puede fijar una hora de rehabilitación automática.

Operaciones ► Deshabilitaciones	
Zona	^
Zona *	
001	
Auto RehabilitarTime	⊙
--:--	
<input type="button" value="Deshabilitar"/> <input type="button" value="Rehabilitar"/>	

9.10.2. RANGO ZONA

Se puede deshabilitar / rehabilitar una Rango Zona (desde zona - a zona) específica y se puede fijar una hora de rehabilitación automática.

9.10.3. ZONA-DIRECCIÓN

Se puede deshabilitar / rehabilitar un punto de alarma específico (Zona-Dirección) y se puede fijar una hora de rehabilitación automática.

9.10.4. SALIDA

Un submenú para varios tipos de salidas:

Operaciones ► Deshabilitaciones	
Zona	▼
Rango zona	▼
Zona-Dirección	▼
Salida ▲	
Salida unidad bucle	▼
Voltaje salida (S)	▼
Salida relé (R)	▼
Salida tarjeta expansión	▼
Salida de enclavamiento	▼

SALIDA UNIDAD BUCLE

Se puede deshabilitar / rehabilitar una unidad de bucle específica (**n.º téc.**), **salida** (0-3).

VOLTAJE SALIDA (S)

Se puede deshabilitar / rehabilitar una **salida** de voltaje específica (0-3) en un **ECI** específico (00-29).

SALIDA RELÉ (R)

Se puede deshabilitar / rehabilitar una **salida** de relé específica (0-1) en un **ECI** específico (00-29).

SALIDA TARJETA EXPANSIÓN

Se puede deshabilitar / rehabilitar una salida específica (0-7) en una tarjeta de expansión específica 4581/4583 (0-5), en un **ECI** específico (00-29).

4583 cuenta con tres salidas (0-2).

SALIDA ENCLAVAMIENTO

Un enclavamiento se puede deshabilitar / rehabilitar a través de una combinación de enclavamiento específica **Área-Punto**.

9.10.5. TIPO DE SALIDA

Un submenú para varios tipos de salidas. Todas las salidas del tipo respectivo se deshabilitarán / rehabilitarán colectivamente.

SALIDA CONTROL

Todas las salidas de tipo «control» se pueden deshabilitar / rehabilitar (todas al mismo tiempo) en **todos los ECI** (**) o en un **ECI** específico (00-29).

SALIDA VENTILACIÓN

Todas las salidas de tipo «ventilación» se pueden deshabilitar / rehabilitar (todas al mismo tiempo) en **todos los ECI** (**) o en un **ECI** específico (00-29).

SALIDA EXTINCIÓN

Todas las salidas de tipo «extinción» se pueden deshabilitar / rehabilitar (todas al mismo tiempo) en **todos los ECI (**)** o en un **ECI** específico (00-29).

SALIDA ENCLAVAMIENTO

Todas las salidas de tipo «enclavamiento» se pueden deshabilitar / rehabilitar (todas al mismo tiempo) en **todos los ECI (**)** o en un **ECI** específico (00-29).

9.10.6. DISPOSITIVOS ALARMA

Todas las salidas de tipo «dispositivos de alarma» se pueden deshabilitar / rehabilitar (todas al mismo tiempo) en **todos los ECI**.

9.10.7. EQUIPOS TRANSMISIÓN

Un submenú con Equipos transmisión alarma y Fallo equipos transmisión

EQUIPOS TRANSMISIÓN ALARMA

La salida **INCENDIO** para equipos de transmisión (tx alarma remota) se puede deshabilitar / rehabilitar.

FALLO EQUIPOS TRANSMISIÓN

La salida **FALLO** para equipos de transmisión (tx fallo) se puede deshabilitar / rehabilitar.

9.10.8. ANUNCIO ALERTA

La función de Anuncio Alerta se puede deshabilitar / rehabilitar.

Esta operación tiene una prioridad más alta que cualquier canal de tiempo que controle esta función.

9.10.9. BUCLE COM / ENTRADA

Se puede deshabilitar un submenú con tres tipos.

BUCLE COM

Se puede deshabilitar / rehabilitar un **bucle** COM (0-3) o **SUB-bucle** (0-3) específicos en un **ECI** específico (00-29).

ENTRADA ZONA-LÍNEA

Se puede deshabilitar / rehabilitar una **entrada** zona-línea específica (0-7) en una **tarjeta** de expansión específica de 8 zonas (0-5), en un **ECI** específico (00-29).

INTERFAZ ZONA

Se puede deshabilitar / rehabilitar una **entrada** zona-línea (0) en una unidad de bucle COM (Dirección) en un **bucle** COM específico (0-3), en un **ECI** específico (00-29).

9.11. OPERACIONES ACTIVACIÓN

Haga clic en el botón **Operaciones activación** para acceder a una lista de operaciones de activación.



Haga clic en cada elemento para ver las operaciones de activación correspondientes.

Operaciones ► Activación	
Zona-Dirección	▼
Salida	▼

9.11.1. ZONA-DIRECCIÓN

Se puede activar un punto de alarma específico (Zona-Dirección), es decir, fijar en modo de alarma de incendio.

Resetea la alarma de incendio con el botón desactivar o en la lista de alarmas de incendio, como cualquier otra alarma de incendio, véase [9.4.1. ALARMA DE INCENDIO](#) en la página 32.

9.11.2. SALIDA

Un submenú para varios tipos de salidas.

SALIDA UNIDAD BUCLE

Se puede activar / desactivar una unidad de bucle específica (**N.º téc.**), **Salida** (0-2).

VOLTAJE SALIDA (S)

Se puede activar / desactivar una **salida** de voltaje específica (0-3) en un **ECI** específico (00-29).

SALIDA RELÉ (R)

Se puede activar / desactivar una **salida** de relé específica (0-1) en un **ECI** específico (00-29)

SALIDA TARJETA EXPANSIÓN

Se puede activar / desactivar una **salida** específica (0-7) en una **tarjeta** de expansión específica 4581/4583 (0-5), en un **ECI** específico (00-29).

4583 cuenta con tres salidas (0-2).

SALIDA ENCLAVAMIENTO

Una salida de enclavamiento se puede activar / desactivar a través de una combinación de enclavamiento específica **Área-Punto**.

9.12. OPERACIONES TEST

Haga clic en el botón **Operaciones Test** para acceder a una lista de diferentes operaciones de test.



Haga clic en cada elemento para ver las operaciones de test correspondientes.

Operaciones ► Test	
Test Zona	▼
Rango prueba zona	▼
Dispositivos alarma	▼

9.12.1. TEST ZONA

Se puede fijar una zona (0-999) específica a modo de prueba, es decir, activar / desactivar el modo test o prueba.

Las zonas en modo de prueba o test también se pueden desactivar en la lista de Zonas en modo test, véase el apartado [9.4.8. ZONAS EN MODO TEST en la página 34.](#)

9.12.2. RANGO PRUEBA ZONA

Se puede fijar una rango zona (desde zona - a zona) específica a modo de prueba, es decir, activar / desactivar el modo test o prueba.

Las zonas en modo de prueba o test también se pueden desactivar en la lista de Zonas en modo test, véase el apartado [9.4.8. ZONAS EN MODO TEST en la página 34.](#)

9.12.3. DISPOSITIVOS ALARMA

Todas las salidas del tipo «dispositivo alarma» se pueden activar / desactivar colectivamente para prueba. Todas las salidas se pueden activar / desactivar al mismo tiempo en **todos los ECI (**)** o en un **ECI** específico (00-29).

9.13. OPERACIONES MANTENIMIENTO

Haga clic en el botón **Operaciones Mantenimiento** para acceder a una lista de diferentes operaciones de mantenimiento.



Haga clic en cada elemento para ver las operaciones de mantenimiento correspondientes.

Operaciones ► Mantenimiento	
Configurar calendario y hora	▼
Sincronizar	▼
Silenciar dispositivos alarma	▼
Evacuación	▼
Modo sensible de detección de fallos	▼
Calibrar salidas	▼
Cerrar puertas cortafuegos	▼
Modo simulacro de incendio	▼

9.13.1. CONFIGURAR CALENDARIO Y HORA

La fecha y la hora se pueden configurar para el Gateway y el sistema EBL. Haga clic en **Recibir** para elegir la fecha y la hora actuales del ordenador o fijar la fecha y la hora manualmente. Haga clic en **Fijar** para enviar la fecha y la hora al Gateway.

9.13.2. SINCRONIZAR

Esta operación inicia una sincronización del sistema EBL que incluye EBL CU, EBLWin y EBLWeb.

El estado de sincronización de cada ECI se muestra en la lista de ECI, véase el apartado [9.8. UNIDADES DE CONTROL en la página 39](#).

9.13.3. SILENCIAR DISPOSITIVOS ALARMA

Esta operación funciona igual que el botón de **Silenciar disp. alarma** en el frontal del ECI.

Silenciar dispositivos alarma no se puede activar si no hay una alarma de incendio en el sistema.

9.13.4. EVACUACIÓN

Esta operación activa / desactiva la función de evacuación.

9.13.5. CALIBRAR SALIDAS

Esta operación activa / desactiva el sistema EBL para el modo de detección de fallo sensible

9.13.6. CERRAR PUERTAS CORTAFUEGOS

Esta operación cerrará colectivamente todas las puertas cortafuegos que son salidas programables con una expresión del control que contienen una o más condiciones desencadenantes Cierre Puerta Cortafuegos (Zona – Dirección), en **todos los ECI**. (**) o en un **ECI específico** (00-29).

9.13.7. MODO SIMULACRO DE INCENDIO

El modo simulacro de incendio activado deshabilitará todas las salidas, excepto salidas del tipo Control neutral y tipo Dispositivos alarma.

Un punto de alarma que activa una alarma de incendio ahora activará todos los dispositivos de alarma para evacuar el edificio (un simulacro de incendio).

10. MONTAJE

El Gateway se debe montar verticalmente en el carril DIN simétrico de 35 mm dentro del ECI.
El cable y los accesorios de montaje se suministran con el Gateway.

11. INSTALACIÓN Y CABLEADO

No se incluye terminal de cable de pantalla.

11.1. EBL512 G3

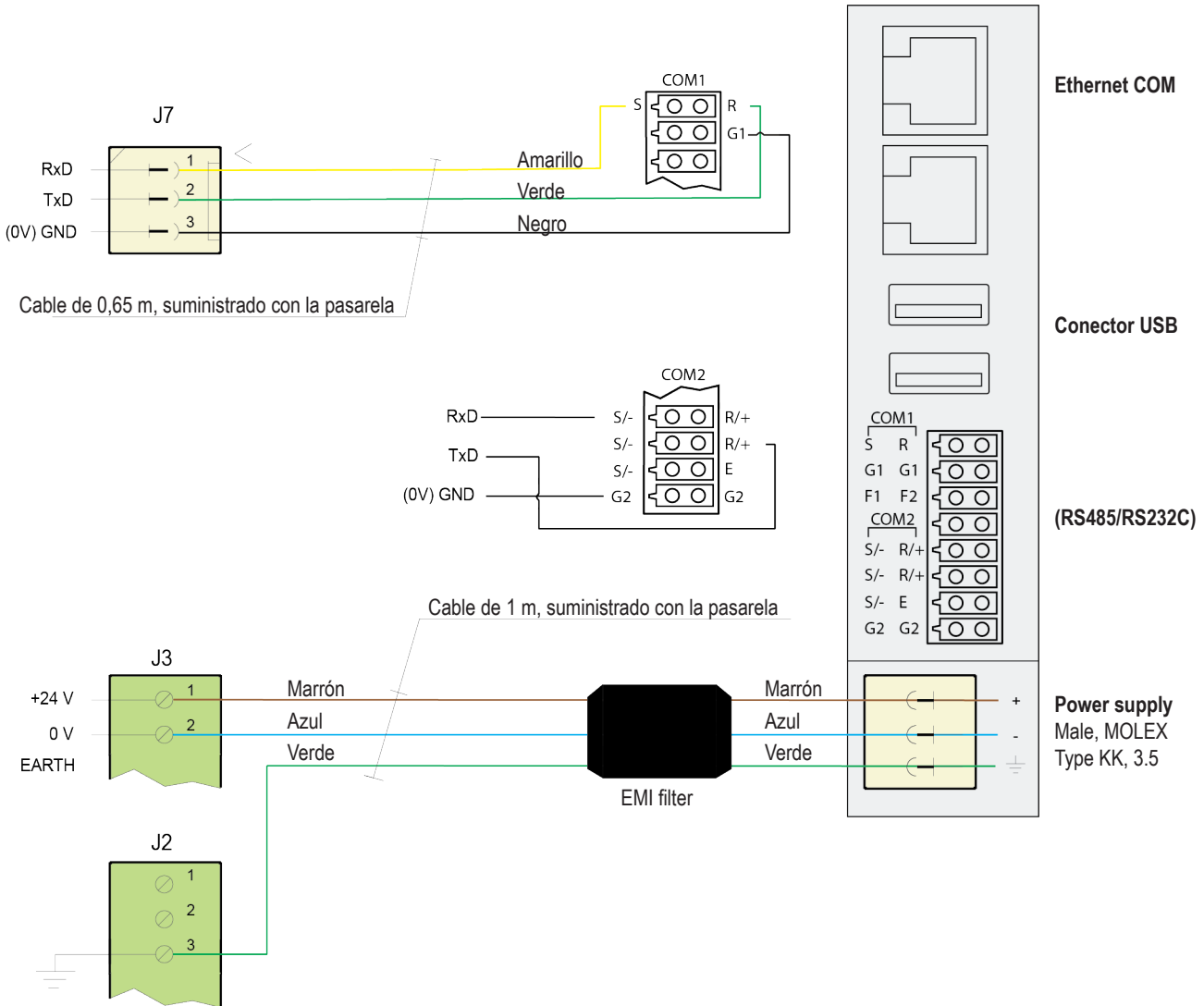

El Gateway no es compatible control de flujo por hardware, como RTS/CTS o DTR/DSR. Por el lado del cliente no conviene usar el control de flujo por hardware, es decir, fijar la configuración de control de flujo por hardware a NINGUNO (NONE). Si no hay configuración de control de flujo por hardware, una solución puede ser acortar las señales para RTS a CTS, o DSR a DTR.

11.2. EBLONE

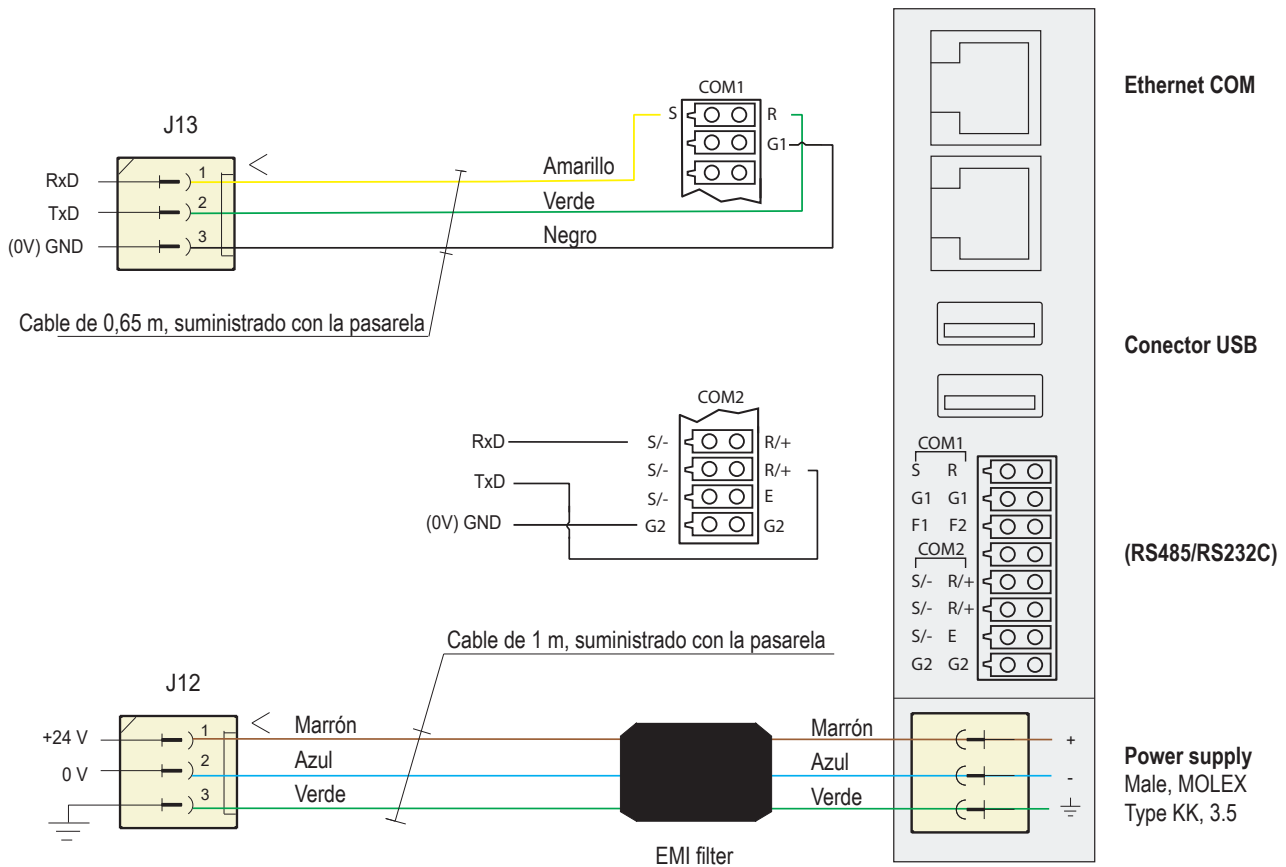

11.3. LISTA DE COMPROBACIÓN

- ¿Están firmemente conectados los conectores?
- ¿Están conectados correctamente los conectores en cuanto a tensión y polaridad?
- ¿Están los cables fijados de manera segura?

12. PUESTA EN MARCHA

Este capítulo describe la secuencia correcta para instalar y configurar el Gateway.

Asegúrese de leer la descripción técnica completa antes de realizar la puesta en marcha del sistema.

PREPARATIVOS Y MONTAJE

- a) Monte el Gateway en el carril DIN dentro del ECI del sistema EBL512 G3. La longitud de los cables adjuntos es de 3 metros.

CONEXIONES

- b) Conecte los cables conforme a 11. INSTALACIÓN Y CABLEADO en la página 48.

AJUSTE DE LA DIRECCIÓN IP Y CONFIGURACIÓN

- c) Ajuste la dirección IP con el asistente de configuración, véase el apartado 7.1.1. ASISTENTE DE CONFIGURACIÓN (SETUP WIZARD) en la página 12.
- d) Descargue el software EBLWeb, véase 8.1.1. DESCARGAR SOFTWARE EBLWEB en la página 25.
- e) Descargue la configuración EBLWeb, véase 8.2.1. DESCARGAR CONFIGURACIÓN EBLWEB en la página 26.
- f) Ajuste la zona horaria actual, véase FECHA & HORA en la página 23.
- g) Descargue los SSD en el Gateway.

13. DATOS TÉCNICOS

Todos los consumos son válidos a tensión nominal y a 25 °C.

Tensión: Admisible Normal	10.8 – 30.0 V CC 24V CC
Corriente: En reposo Activa	75 mA 75 mA
Aislador de cortocircuito	No
Batería interna	No
Material	FR ABS y policarbonato
Temperatura ambiente: Funcionamiento Almacenamiento	0 to +55 °C -20 to +70 °C
Humedad ambiente	Máximo 85 % de humedad relativa (sin condensación)
Nivel de protección de entrada	IP20
Tamaño: Alt x An x Fo	90 x 25 x 74 mm
Peso	86 g
Color	Negro

14. CERTIFICACIONES

Directiva aplicable / Certificaciones	Normas aplicables	Organismo notificado
EMC	EN 61326-1:2013 (emisiones e inmunidad)	Declaración hecha por el fabricante (Panasonic Electric Works Europe AG)
RoHS	EN IEC 63000	



NOMBRE DE DOCUMENTO: DESCRIPCIÓN TÉCNICA GATEWAY - PASARELA DE COMUNICACIÓN
NÚMERO DE DOCUMENTO: MEW02670 ES
FECHA DE EMISIÓN: 11/11/2020
REV: 7
FECHA DE REVISIÓN: 01/06/2026

Panasonic Fire & Security Europe AB

Jungmansgatan 12
SE-211 11 Malmö
Suecia
Tel: +46 (0)40 697 70 00

Delegación en España

Barajas Park, San Severo 20
28042 Madrid
Tel: +34 913 293 875